

MADE IN ITALY, MADE TO EXCEL.



ETIC <sup>Pro</sup>

 atlas concorde



# ETIC <sup>Pro</sup>

## PRESTIGIOUS AND ORIGINAL CHARACTER

 atlas concorde

MADE IN ITALY

COLOURED BODY PORCELAIN TILES | GRES PORCELLANATO COLORATO IN MASSA  
Grès cérame coloré dans la masse | Durchgefärbtes Feinsteinzeug  
Gres porcelánico coloreado en masa | Керамический гранит окрашенный в массе

La personnalité incisive des originales et prestigieuses essences de bois anime la surface d'un grès cérame extrêmement naturel et élégant, pour des intérieurs et extérieurs au design actuel. Agréablement animée, la surface est caractérisée par une extraordinaire profondeur graphique qui évoque avec un réalisme et une authenticité extrêmes les détails suggestifs de planches en bois inédites.

*La personalidad incisiva de originales y prestigiosas maderas vive en la superficie de un gres porcelánico extremadamente natural y elegante, para interiores y exteriores de diseño actual. Agradablemente ondulada, la superficie se caracteriza por una extraordinaria profundidad gráfica que evoca con realismo extremo y autenticidad los sugerentes detalles de inéditas tablas de madera.*

*Der prägnante Charakter von kostbaren Holzarten lebt auf den äußerst natürlichen und eleganten Feinsteinzeugoberflächen auf, für Innen- und Außenbereiche in aktuellem Design. Angenehm bewegt, die Oberfläche kennzeichnet sich durch eine außergewöhnliche Tiefe der Grafiken und bildet mit extremen Realismus und Authentizität die stimmungsvollen Details von Holzbrettern wieder.*

Яркий характер элитных пород древесины оживает на элегантной керамогранитной плитке для современных внутренних и наружных пространств. Поверхность плиток отличается приятным динамизмом и удивительной глубиной рисунка, с предельным реализмом воспроизводящего каждую деталь натуральной деревянной доски.



# NATURAL WOOD INSPIRATION FOR PROJECTS OF PURE DESIGN

*Ispirazione legno naturale per progetti di puro design*

The marked character of original and prestigious wood essences breathes new life on the surface of extremely natural and elegant porcelain tiles, for indoor and outdoor areas with cutting edge design. With a pleasant sense of motion, the surface is characterised by outstanding graphic depth that evokes, with extraordinary realism and authenticity, the alluring details of original planks of wood.

La personalità incisiva di originali e prestigiose essenze legno vive sulla superficie di un gres porcellanato estremamente naturale ed elegante, per interni ed esterni dal design attuale. Gradevolmente mosso, la superficie è caratterizzata da una straordinaria profondità grafica che evoca con realismo estremo e autenticità i suggestivi dettagli di inedite tavole legno.

Inspiration au bois naturel pour des projets pur design  
*Inspiration Naturholz für Projekte in purem Design*  
Inspiración madera natural para proyectos de puro diseño  
*Красота натурального дерева для современных дизайнерских проектов*



**AT  
MOS  
PHERE**

# ETIC <sup>Pro</sup>

Inspired by four sought-after and exclusive wood essences with a marked character and strong personality, the Etic PRO collection faithfully reproduces the extraordinary details and natural irregularities of the material, rich in veining, sapwood, streaks, marbling and knots. Captivating and extraordinarily rich in details, a surface with energetic naturalness enhanced by graphic movements with tremendous impact in large size tiles.

Ispirato a quattro ricercate ed esclusive essenze legno dal carattere deciso e dalla forte personalità, la collezione Etic PRO riproduce fedelmente gli straordinari dettagli e le naturali irregolarità della materia, ricca di venature, alburni, striature, mazzature e nodi. Accattivante e straordinariamente ricca di particolari, una superficie dall'energica naturalezza è valorizzata da ampi movimenti grafici dal forte impatto estetico nei grandi formati.

## Natural energy for wood look surfaces of tremendous impact

Energia naturale per superfici effetto legno dal forte impatto

Une énergie naturelle pour des surfaces imitation bois de grand impact. *Natürliche Kraft für Oberfläche mit eindrucksvoller Holz-Optik.* Energia natural para superficies efecto madera de gran impacto. *Натуральная энергия поверхностей с эффектной древесной фактурой.*



1 2 3

- 1 Etic Rovere Venice 25x150 cm, Etic Rovere Venice Herringbone
- 2 Etic Quercia Antiqua 25x150 cm
- 3 Etic Noce Hickory 60x60 cm LASTRA 20mm, Etic Noce Hickory 22,5x90 cm

Inspiré par quatre essences de bois, raffinées et exclusives, au caractère incisif et de forte personnalité, la collection Etic PRO reproduit fidèlement les extraordinaires détails et les aspérités naturelles de la matière, riches en veines, aubiers, stries, mardures et nœuds. Captivante et merveilleusement riche en détails, une surface naturellement énergique est valorisée par de larges mouvements graphiques de grand impact esthétique dans les grands formats.

*Inspiriert durch vier raffinierte und exklusive Holzarten von entschiedenem Charakter und starker Persönlichkeit bildet die Kollektion Etic PRO naturgetreu die außergewöhnlichen Details und die natürlichen Unebenheiten des Materials, voller Adern, Splintholz, Rillen, Maserungen und Knoten nach. Fesselnd und außerordentlich reich im Detail, eine Oberfläche voller natürlicher Energie, die durch große grafische Bewegungen im Großformat hervorgehoben wird.*

Inspirado en cuatro sofisticadas y exclusivas maderas de carácter decidido y de fuerte personalidad, la colección Etic PRO reproduce fielmente los extraordinarios detalles y las naturales irregularidades del material, rico de vetas, alburnos, estrías, jaspeados y nudos. Cautivante y extraordinariamente rica de detalles, una superficie de naturalidad energética es valorizada por amplios movimientos gráficos de gran impacto estético en los grandes formatos.

*Плитки Etic PRO с предельной точностью воссоздают восхитительные детали, естественные неровности, прожилки, заболони, сучки четырех элитных и ярких по характеру пород древесины, которые легли в основу создания коллекции. Богатство, энергичная натуральность, слегка размытый рисунок поверхности эффектно подчеркнуты большими форматами.*



ROVERE VENICE  
MAJESTIC  
BEAUTY

atlas concorde

////////////////////  
**A PRECIOUS  
SELECTION  
OF WOOD  
LOOK  
SURFACES**

**Una pregiata selezione  
di superfici effetto legno**

QUERCIA ANTIQUE  
CAPTIVATING  
CHARACTER

atlas concorde

A careful selection of precious and original wood essences interpret intense the natural appeal in four wood look planks of different inspiration. The richness of details underlines the preciousness of the natural wood in reliable, resistant porcelain tiles of tremendous appeal.

Un'accurata selezione di pregiatissime e originali essenze legno interpreta l'intensa naturalezza di quattro tavole di diversa ispirazione. La ricchezza di dettagli sottolinea il pregio dei legni di riferimento, per un gres porcellanato effetto legno affidabile, resistente e dal forte impatto.

**Wood look surfaces with energetic naturalness**  
Superfici effetto legno dall'energica naturalezza

Des surfaces imitation bois naturellement énergiques.  
**Oberflächen mit Holz-Optik voller natürlicher Kraft.**  
Superficies efecto madera de enérgica naturalidad.  
**Поверхности, имитирующие энергичную натуральность дерева.**

NOCE HICKORY  
NATURAL  
CHARM

atlas concorde

EUCALIPTO SMOKED  
CONTEMPORARY  
APPEAL

atlas concorde

Une sélection précieuse de surfaces imitation bois  
**Eine feine Auswahl an Oberflächen mit Holz-Optik**  
Una valiosa selección de superficies efecto madera  
**Ценная коллекция поверхностей, имитирующих дерево**

Une sélection minutieuse d'essences de bois, précieuses et originales, interprète l'intense caractère naturel de quatre planches d'inspiration variée. La richesse des détails souligne la préciosité des bois de référence, pour un grès cérame imitation bois fiable, résistant et de grand impact.

**Eine sorgfältige Auswahl sehr wertvoller und ursprünglicher Holzarten interpretiert die intensive Natürlichkeit der Holzbretter der vier Vorlageholzarten. Der Detailreichtum betont den Wert des Holzes der Vorlage, für ein Feinsteinzeug mit Holz-Optik zuverlässig, langlebig und mit großer Wirkung.**

Una cuidadosa selección de valiosísimas y originales maderas interpreta la intensa naturalidad de cuatro tablas de diferente inspiración. La riqueza de detalles evidencia el valor de las maderas de referencia, para conseguir un gres porcelánico efecto madera fiable, resistente y de gran impacto.

В аккуратном подборе фактур отражена насыщенная натуральность четырех разных пород древесины. Благородный древесный рисунок стильно выступает на поверхности стойкого, прочного, безопасного по характеристикам керамогранита.

■ AVAILABLE SURFACE FINISHES

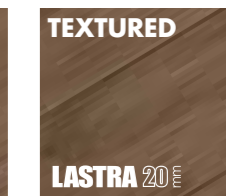
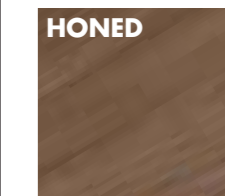
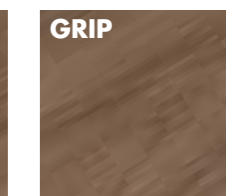
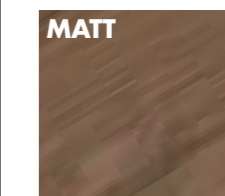

LASTRA 20 E





INTER  
IORS

# ELEGANT AND NATURAL WOOD LOOK FOR CONTEMPORARY PROJECTS

**Eleganza e naturalezza  
effetto legno per progetti  
contemporanei**

## ■ NATURAL DESIGN

The naturalness of precious untreated wood comes to life in a matt surface with a soft touch characterised by light micro-textures so typical of the natural material of inspiration. Elegant and versatile, Etic PRO Matt wood look porcelain tiles are perfect in various destinations of use for residential and commercial application and in areas subject to high footfall.

La naturalezza del legno pregiato non trattato rivive in una superficie matta dalla mano morbida attraversata da leggere microstrutture tipiche della materia di riferimento. Elegante e versatile, il gres porcellanato effetto legno Etic PRO Matt è ideale per molteplici destinazioni d'uso sia in ambito residenziale che commerciale e in spazi ad alta frequentazione.

L'élégance et la naturalité de l'imitation bois pour des projets contemporains  
**Eleganz und Naturholzeffekt für zeitgenössische Projekte**  
Elegancia y naturalidad efecto madera para proyectos contemporáneos  
**Еlegantность и натуральность древесного рисунка для современных проектов**

1 2

1 Etic Quercia Antique 25x150 cm, Etic Quercia Antique Industrial 3D  
2 Etic Noce Hickory 25x150 cm, Etic Noce Hickory 15x90 cm  
Etic Noce Hickory Chevron, Etic Noce Hickory Tatami



Le caractère naturel du bois précieux non traité revit dans une surface mate au doux toucher, sillonnée par de légères microstructures typiques de la matière de référence. Élégant et versatile, le grès cérame imitation bois Etic PRO Matt est idéal pour de nombreuses utilisations en contexte à la fois résidentiel et commercial et dans des espaces très fréquentés.

**Die Natürlichkeit von edlem unbehandeltem Holz lebt in einer äußerst weichen, matten Oberfläche mit leichten Mikrostrukturen, wie sie die Vorlage aufweist, wieder auf. Elegant und vielseitig, das Feinsteinzeug in Holz-Optik Etic PRO Matt ist ideal für vielfältige Anwendungen in Wohn- und Gewerbegebieten sowie in stark frequentierten Bereichen.**

La naturalidad de la madera valiosa no tratada revive en una superficie opaca de mano suave atravesada por ligeras microestructuras típicas del material de referencia. Elegante y versátil, el gres porcelánico efecto madera Etic PRO Matt es ideal para múltiples destinos de uso tanto en ámbito residencial como comercial y en espacios de tráfico elevado.

**Натуральность благородной необработанной древесины оживает в мягкой матовой поверхности с такой же микроструктурой, как у исходного природного материала. Элегантный и мультифункциональный керамогранит под дерево Etic PRO Matt идеален для самых разнообразных контекстов, домашних или общественных, где бывает большое количество людей.**



Q

**The natural look of untreated wood for contemporary interior design projects**  
La naturalezza effetto legno non lavorato per progetti di interior design contemporaneo

La naturalité de l'imitation bois non traitée pour des projets de design intérieur contemporain. *Die natürliche Wirkung von unbehandeltem Holz für zeitgenössische Innenarchitekturprojekte.*  
La naturalidad del efecto madera no elaborada para proyectos de diseño de interiores contemporáneos. *Натуральность необработанной древесины для современных интерьерных проектов.*

MATTFINISH

25x150

22,5x90

15x90



2

■ NATURAL LUXURY

**The lacquered and varnished wood inspires an elegant honed surface in porcelain ceramics with an extremely glossy, mirror-like and shiny finish. The luxury look of resinated wood defines, with extreme elegance, the refined character of residential and commercial spaces.**

I legni laccati e verniciati ispirano un'elegante superficie lappata in gres porcellanato dalla finitura estremamente lucida, riflettente e specchiante. Il lussuoso effetto legno resinato definisce con estrema eleganza il carattere raffinato e pregiato di spazi residenziali e commerciali.

1 2 3

1 Etic Eucalipto Smoked 25x150 cm  
2/3 Etic Noce Hickory 22,5x90 cm Honed

Les bois laqués et peints suggèrent une élégante surface adoucie en grès cérame d'une finition extrêmement polie, réfléchissante et brillante. La luxueuse imitation du bois gemmé définit dans une extrême élégance le caractère raffiné et précieux d'espaces résidentiels et commerciaux.

*Lackiertes Holz inspiriert eine elegante geläppte Oberfläche aus Feinsteinzeug mit einem extrem glänzenden, reflektierenden und spiegelnden Finish. Der luxuriöse Holz-Harz-Effekt definiert mit äußerster Eleganz den feinen und edlen Charakter von Wohn- und Gewerberäumen.*

Las maderas lacadas y barnizadas inspiran una elegante superficie lapeada en gres porcelánico de acabado extremadamente luciente y reflectante. El lujoso efecto madera resinado define con extrema elegancia el carácter refinado y valioso de espacios residenciales y comerciales.

*Окрашенное и лакированное дерево послужило исходным образцом для создания элегантной керамогранитной поверхности, пленяющей своим зеркальным блеском. Роскошный эффект просмоленной древесины способен благородно украсить домашние и коммерческие пространства.*

Q

**Mirror-like wood look surfaces express refined contemporary luxury**  
Specchianti superfici effetto legno esprimono un raffinato lusso contemporaneo

Des surfaces réfléchissantes imitation bois expriment un luxe contemporain raffiné. *Spiegelnde Oberflächen mit Holz-Optik schaffen raffinierten Luxus.* Reflectantes superficies efecto madera expresan un refinado lujo contemporáneo. *Зеркальные поверхности с фактурой дерева придают интерьерам изысканную роскошь.*



3

atlas concorde

HONEDFINISH  
22,5x90





EX  
TER  
IORS

atlas concorde

OUTDOORPAVING  
THICKNESS 2CM

30x120

60x60

1

1 2 3

- 1 Etic Rovere Venice 30x120 cm LASTRA 20mm, Etic Rovere Venice 25x150 cm Etic Rovere Venice Chevron Tatami
- 2 Etic Noce Hickory 60x60 cm LASTRA 20mm, Etic Noce Hickory 22,5x90 cm
- 3 Noce Hickory Grip 22,5x90 cm

Intensément texturées, riches en nœuds, veines et reliefs, les précieuses surfaces en grès cérame imitation bois enchantent les espaces extérieurs contemporains, en y intégrant le résultat esthétique, la sécurité et la praticité. Idéales pour la conception à l'extérieur, les dalles en grès cérame imitation bois allient le caractère naturel de la matière d'inspiration et la force d'une surface durable, antidérapante, résistante au gel, à l'usure, au piétinement et à l'action des agents atmosphériques. La finition antidérapante grip garantit une continuité visuelle absolue entre l'intérieur et l'extérieur, et est également idéale pour les zones humides d'espaces intérieurs tels que les spa et les centres de bien-être.

*Starke Materie, voller Knoten, Adern und mit erhabenen Strukturen erobert das Feinsteinzeug mit Holz-Optik moderne Außenräume und vereint Ästhetik, Sicherheit und Funktionalität. Ideal für die Gestaltung von Außenbereichen verbinden die Feinsteinzeugplatten in Holz-Optik die Natürlichkeit des Materials der Vorlage mit der Kraft einer strapazierfähigen, rutschfesten, frostsicheren, witterungsbeständigen, verschleiß- und trittfesten Oberfläche. Die rutschfeste Oberfläche grip garantiert absolute optische Kontinuität zwischen innen und außen und ist ideal für Innenräume, wie beispielsweise Nassbereiche in Spa- und Wellnesscenter.*

Decididamente materiales, ricas de nudos, vetas y relieves, las valiosas superficies efecto madera en gres porcelánico conquistan los espacios exteriores contemporáneos, integrando resultado estético, seguridad y practicidad. Ideales para el diseño en exteriores, las losas de gres porcelánico efecto madera conjugan la naturalidad del material de inspiración con la fuerza de una superficie duradera, antideslizamiento, resistente al hielo, al desgaste, al pisoteo y a la acción de los agentes atmosféricos. El acabado antideslizamiento grip garantiza absoluta continuidad visual entre interiores y exteriores y es ideal incluso para zonas húmedas de ambientes como spas y centros de bienestar.

*Богатый узлами, прожилками и рельефами «древесный» керамогранит стильно вписывается в наружные пространства, соединяя эстетическую привлекательность, безопасность и практичность. Уличные плитки под дерево сочетают в себе натуральную красоту природного материала и такие характеристики керамогранита как функциональность, долговечность, стойкость к скольжению, морозам, износу, пешеходным нагрузкам, атмосферным воздействиям. Противоскользящий вариант поверхности дает возможность оформить уличные пространства так, чтобы они выглядели естественным продолжением внутренних, а кроме того идеален для влажных интерьеров, например в СПА- или велнес-центрах.*

## OUTDOOR LIVING

With a strong substantial appeal, rich in knots, veining and reliefs, the precious wood look porcelain tile surfaces perfectly clad outdoor areas blending aesthetics, safety and functionality.

Suitable for the planning of outdoor areas, the wood look porcelain slabs combine the natural effect of the material of inspiration and the strength of a durable surface that is anti-slip, frost-proof, resistant to wear, foot-tread and adverse weather. The anti-slip grip finish guarantees absolute visual continuity between indoor and outdoor spaces and is perfect even in wet areas such as spa and wellness centres.

Fortemente materiche, ricche di nodi, venature e rilievi, le pregiate superfici effetto legno in gres porcellanato conquistano gli spazi esterni contemporanei, integrando risultato estetico, sicurezza e praticità.

Ideali per la progettazione in esterno, le lastre in gres porcellanato effetto legno coniuga la naturalezza della materia d'ispirazione alla forza di una superficie duratura, antiscivolo, ingeliva, resistente all'usura, al calpestio e all'azione degli agenti atmosferici. La finitura antiscivolo grip garantisce assoluta continuità visiva tra interno ed esterno ed è ideale anche in interno nelle zone umide di ambienti quali le spa e i centri benessere.

Q

Functionality, resistance, wood look in the outdoors: LASTRA 20mm

Funzionalità, resistenza, estetica effetto legno in outdoor: LASTRA 20mm

Fonctionnalité, résistance, esthétique imitation bois à l'extérieur : LASTRA 20mm. *Funktionalität, Strapazierfähigkeit, ästhetische Holz-Optik im Außenbereich: LASTRA 20mm.* Funcionalidad, resistencia, estética efecto madera en exteriores: LASTRA 20mm. *Функциональность, стойкость, красота дерева в наружных пространствах: LASTRA 20mm.*



EX  
TER  
IORS

atlas concorde

2



GRIPFINISH  
22,5x90

3

Anti-slip performance in wet areas and perfect visual continuity effect

Prestazioni antiscivolo nelle zone umide e perfetta continuità visiva

Des prestations antidérapantes dans les zones humides et une parfaite continuité visuelle. *Rutschfeste Leistungen in Nassbereichen und perfekte optische Kontinuität.* Prestaciones antideslizamiento en las zonas húmedas y perfecta continuidad visual. *Препятствование скольжению во влажных зонах и стиливое единство оформления.*





//////  
**TIMELESS  
 CHARM AND  
 ORNAMENTAL  
 TOUCH**

**Intramontabile fascino  
 e tocco ornamentale**

Sought-after and modern  
 pre-cut decorations  
 multiply the wood look  
 allure for a contemporary  
 design rich in naturalness  
 and prestige.

Decorazioni da taglio  
 ricercate e attuali  
 moltiplicano la suggestione  
 dell'effetto legno per un  
 design contemporaneo ricco  
 di naturalezza e prestigio.

**DE  
 COR  
 S**

Charme impérisable et touche décoratif  
**Zeitloser Charme und ornamentaler Hauch**  
 Encanto imperecedero y toque decorativo  
**Неувядаемое очарование и орнаментальный штрих**

Des décorations par découpe, raffinées et actuelles,  
 multiplient la suggestion de l'imitation bois pour  
 un design contemporain, naturellement riche et  
 prestigieux.

**Erlesene und aktuelle Dekore vervielfachen den  
 Eindruck von Holz für ein zeitgemäßes Design  
 voller Natürlichkeit und Stil.**

Decoraciones de corte sofisticadas y actuales  
 multiplican la sugestión del efecto madera para  
 un diseño contemporáneo rico de naturalidad y  
 prestigio.

**Благодаря изысканным вырезным декорам,  
 стильно подчеркивающим «древесную»  
 фактуру покрытий, интерьеры выглядят элитно,  
 натурально, современно.**



**Prestigious decors  
 enhance the wood look  
 with extreme naturalness**  
 Decori prestigiosi risaltano  
 con estrema naturalezza  
 l'effetto legno

---

De prestigieux décors  
 exaltent l'imitation bois en  
 toute naturalité. **Kostbare  
 Dekore betonen die extreme  
 Natürlichkeit des Holzeffektes.**  
 Decoraciones prestigiosas  
 resaltan con extrema  
 naturalidad el efecto madera.  
**Престижные декоры  
 подчеркивают натуральность  
 «древесного» рисунка  
 покрытий.**



**1 2 3 4**

- 1 Etic Quercia Antique Industrial 3D
- 2 Etic Noce Hickory Chevron
- 3 Etic Rovere Venice Herringbone
- 4 Etic Eucalipto Smoked Chevron Tatami

**01**  
Etic PRO Noce Hickory

**PROJECT**  
PRIVATE DWELLING  
IN&OUT

P. 16

Spaces to live in  
prestigious naturalness  
Spazi per vivere in una  
natura prestigiosa

**02**  
Etic PRO Rovere Venice

**PROJECT**  
SPA RESORT &  
OUTDOOR RELAXATION

P. 26

Immerse yourself in the  
relaxation of enveloping  
natural atmospheres  
Immergersi nel relax di  
avvolgenti atmosfere  
naturali

**03**  
Etic PRO Quercia Antique

**PROJECT**  
FOOD&DRINK CAFÈ  
& OUTDOOR LOUNGE

P. 38

Taste experience in spaces  
with design impact  
Esperienza di gusto in spazi  
dal design d'impatto

**04**  
Etic PRO Eucalipto Smoked

**PROJECT**  
HOME  
STUDIO

P. 52

Elegant contemporary  
spaces to live and work  
Eleganti spazi  
contemporanei dove  
vivere e lavorare

**05**  
Etic PRO Eucalipto Smoked

**PROJECT**  
EXQUISITE  
SHOWROOM

P. 60

Luxury consumer spaces  
that are refined and  
sumptuous  
Spazi di consumo dal gusto  
raffinato e lussuoso

**06**  
Etic PRO Rovere Venice

**PROJECT**  
DESIGN RESIDENCE  
INTERIOR&EXTERIOR

P. 68

Harmony and continuity  
between interior and  
exterior design  
Armonia e continuità tra interni  
ed esterni di design

//////  
EXCELLENT PROJECTS  
FOR **ARCHITECTURE**  
**AND INTERIOR**  
**DESIGN**

*Progetti eccellenti per l'interior  
design e l'architettura*







NATURAL CHARM

**PROJECT:** PRIVATE DWELLING

**AREA:** RESIDENTIAL INTERIORS

## SPACES TO LIVE IN PRESTIGIOUS NATURALNESS

Spazi per vivere in una naturalezza prestigiosa



**Irregular dark strips inspired by briar root wood and marked knots run across the expanse of a pleasantly waved wood look porcelain surface that evokes the large planks of American walnut wood softened by the effects of time. The surface that interprets the sought-after details of natural wood with extreme realism is rich in soft veining and enhanced, with intensity, by the large size.**

Irregolari striature scure ispirate alla radica e nodi marcati affiorano su una superficie in gres gradevolmente mossa che evoca grandi tavole di Noce Americano addolcite dallo scorrere del tempo. La superficie, che interpreta con profondo realismo i dettagli ricercati del legno d'origine, è ricca di venature dai movimenti morbidi valorizzati con intensa espressività dal grande formato.



**Etic Noce Hickory** 25x150 cm  
**Etic Noce Hickory** 15x90 cm  
**Etic Noce Hickory Chevron** 35x34,5 cm  
**Etic Noce Hickory Tatami** 22,5x90 cm

**Marvel Crema Delicato** 75x150 cm Honed  
**Marvel Noir St. Laurent** 60x60 cm Honed



WOOD LOOK PORCELAIN FLOOR TILES ARE  
FIRE-PROOF AND DO NOT WARP DUE TO HEAT

Il gres porcellanato effetto legno è ignifugo  
e non deformabile dal calore

Le grès cérame imitation bois est  
ignifuge et ne se déforme pas  
à la chaleur.

*Das Feinsteinzeug in Holz-Optik ist  
feuerfest und verformt sich nicht  
durch Hitze.*

El gres porcelánico efecto madera  
es ignifugo y no se deforma a causa  
del calor.

*Керамогранит под дерево  
огнестоек и не деформируется под  
воздействием тепла.*

1  
Etic Noce Hickory 25x150 cm



atlas concorde

01

NATURAL CHARM



DES ESPACES POUR VIVRE DANS  
UN NATUREL PRESTIGIEUX.

Des stries foncées irrégulières  
inspirées à la ronce et des nœuds  
accentués émergent sur une  
surface en grès cérame imitation  
bois agréablement animée, qui  
évoque les grandes planches  
de Noyer Américain adoucies  
au fil du temps. La surface, qui  
interprète les détails raffinés du  
bois d'origine avec un réalisme  
profond, présente de nombreuses  
veines sinueuses mises en valeur  
grâce à la grande expressivité du  
grand format.

**RÄUME FÜR DAS LEBEN IN  
GEHOBENER NATÜRLICHKEIT.**

*Unregelmäßige dunkle Rillen  
inspiriert durch markante Wurzeln  
und Knoten entstehen auf einer  
Fläche aus Feinsteinzeug mit  
angenehm bewegter Holz-Optik,  
die an große Bretter aus dem  
amerikanischen Nussbaum  
erinnern, welche sich mit der Zeit  
abgenutzt haben. Die Oberfläche,  
die mit tiefen Realismus  
die raffinierten Details des  
Holzvorlage interpretiert, ist reich  
an sich weich bewegenden Adern,  
die vom intensiven Ausdruck des  
Großformats betont werden.*

ESPACIOS PARA VIVIR CON  
NATURALIDAD PRESTIGIOSA.

Irregulares estrías oscuras  
inspiradas en la raíz de nogal y  
nudos marcados afloran sobre  
una superficie en gres porcelánico  
efecto madera agradablemente  
ondulada que evoca grandes  
tablas de nogal suavizadas  
por el pasar del tiempo. La  
superficie, que interpreta con  
profundo realismo los detalles  
s sofisticados de la madera original,  
es rica de vetas de movimientos  
suaves valorizados con intensa  
expresividad por el gran formato.

**НАТУРАЛЬНЫЕ ПРОСТРАНСТВА  
ДЛЯ ЖИЗНИ.**

*Извилистые темные полосы  
корневого капа и выраженные  
сучки элегантно выступают  
на керамогранитной  
поверхности, имитирующей  
потертые временем доски  
американского ореха.  
Поверхность, с предельным  
реализмом воспроизводящая  
каждую деталь древесины,  
богата мягкими прожилками,  
подчеркнутыми большим  
форматом.*



//// //// **CHEVRONDECOR**

Characterised by a prestigious herringbone patterns that recalls the floors of the European homes of an age gone by

Caratterizzato da una posa a lisca di pesce dall'aspetto prestigioso richiama i pavimenti delle antiche dimore europee

Caractérisé par une pose à bâtons rompus d'aspect prestigieux, il rappelle les sols des anciennes demeures européennes.

*Charakterisiert durch die hochwertige Verlegung im Fischgrätenmuster, die an die Bodenbeläge in den alten Häusern Europas erinnern.*

Caracterizado por una colocación en espina de pez de aspecto prestigioso evoca los pavimentos de las antiguas moradas europeas.

*Роскошный рисунок укладки французской елочкой напоминает полы старинных европейских домов.*

atlas concorde

3



atlas concorde

5

01

NATURAL CHARM



atlas concorde

4

3 4 5

3 Etic Noce Hickory Chevron 35x34,5 cm  
4/5 Etic Noce Hickory 25x150 cm, Etic Noce Hickory 15x90 cm, Etic Noce Hickory Chevron 35x34,5 cm, Etic Noce Hickory Tatami 22,5x90 cm | Marvel Crema Delicato 75x150 cm Honed, Marvel Noir St. Laurent 60x60 cm Honed





atlas concorde

Etic Noce Hickory 60x60 cm LASTRA 20mm  
 Etic Noce Hickory 22,5x90 cm  
 ---  
 Mark Graphite 75x150 cm

01 NATURAL CHARM

PROJECT: PRIVATE DWELLING

AREA: RESIDENTIAL EXTERIORS

**Frost-proof and weather-resistant, the 2 cm thick wood look porcelain slabs for outdoor use are characterized by a strong substantial character and a defined texture in relief.**

Ingelivo e resistente agli agenti atmosferici, il gres porcellanato effetto legno di 2 cm di spessore per uso in outdoor è caratterizzato da un deciso vigore materico e da una forte struttura a rilievo.

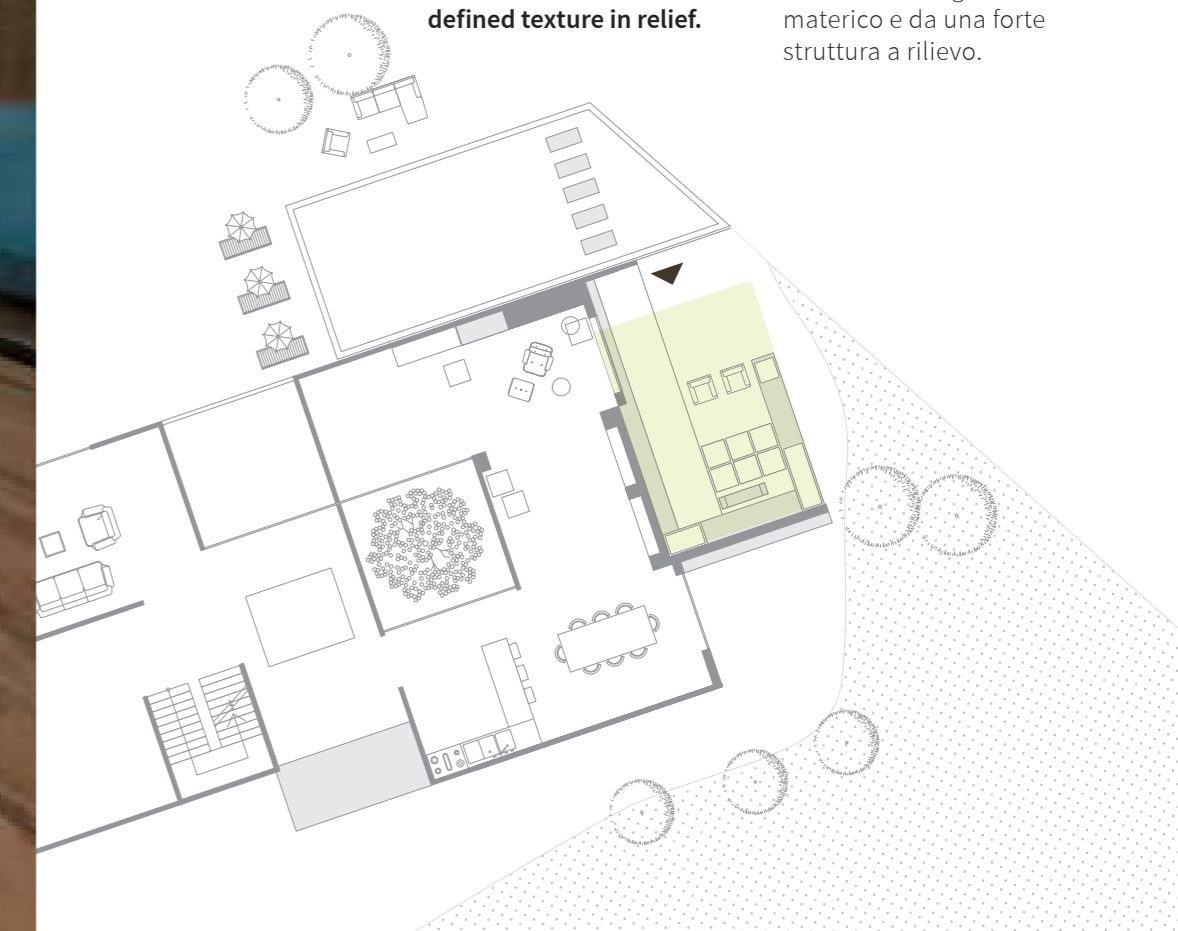

Résistant au gel et aux agents atmosphériques, le grès cérame imitation bois en 2 cm d'épaisseur destiné à une pose extérieure est caractérisé par une grande force matérielle et une solide structure en relief.

*Frostsicher und witterungsbeständig, das Feinsteinzeug in Holz-Optik in einer Stärke von 2 cm eignet sich für den Einsatz im Freien und kennzeichnet sich durch eine starke Kraft des Materials und seiner reliefen Oberfläche.*

Resistente al hielo y a los agentes atmosféricos, el gres porcelánico efecto madera de 2 cm de espesor para uso en exteriores se caracteriza por un decidido vigor material y por una marcada estructura en relieve.

Уличный керамогранит под дерево двухсантиметровой толщины стоек к морозам и атмосферным воздействиям и характеризуется выраженной рельефной структурой.





atlas concorde

1

ETIC PRO LASTRA 20MM IS EASY TO REPLACE AND CAN BE LAID IN DRY APPLICATIONS ONTO GRAVEL OR GRASS

Etic PRO LASTRA 20mm è semplice da sostituire e da posare nelle applicazioni a secco su ghiaia o erba

Etic PRO LASTRA 20mm est simple à remplacer et à poser dans les applications à sec sur gravier ou gazon.

**Etic PRO LASTRA 20mm ist leicht auszutauschen und wird trocken auf Splitt Kies oder Rasen verlegt.**

Etic PRO LASTRA 20mm es fácil de reemplazar y colocar en las aplicaciones en seco o sobre grava o césped.

**Плитки Etic PRO LASTRA 20mm легко заменять и укладывать на гравий или траву без применения клея.**



atlas concorde

3

1 2 3

1/2 Etic Noce Hickory 60x60 cm LASTRA 20mm, Etic Noce Hickory 22,5x90 cm | Mark Graphite 75x150 cm  
3 Etic Noce Hickory 60x60 cm LASTRA 20mm



atlas concorde

2



WELLNESS

atlas concorde

Etic Rovere Venice 25x150 cm  
 Etic Rovere Venice Herringbone 36,2x41,2 cm  
 Marvel Grey Fleury 30x60 cm Textured

**02** MAJESTIC BEAUTY  
 PROJECT: SPA RESORT  
 AREA: WELLNESS&RELAXATION

**IMMERSE YOURSELF IN THE RELAXATION OF ENVELOPING NATURAL ATMOSPHERES**  
 Immergersi nel relax di avvolgenti atmosfere naturali

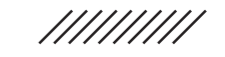

A warm and enveloping wood effect faithfully reinterprets the prestigious details, the deep veins and contrasting knots, inspired by Venetian Briccole. A porcelain slab with a soft, natural touch faithfully reproduces richness, graphic variability and irregularity of the surface of untreated wood.

Un effetto legno caldo e avvolgente interpreta fedelmente i dettagli prestigiosi, le venature profonde e i nodi a contrasto ispirati alle Briccole veneziane. Un gres porcellanato dalla mano morbida profondamente naturale riproduce la ricchezza, la variabilità grafica e le irregolarità di superficie del legno non trattato.

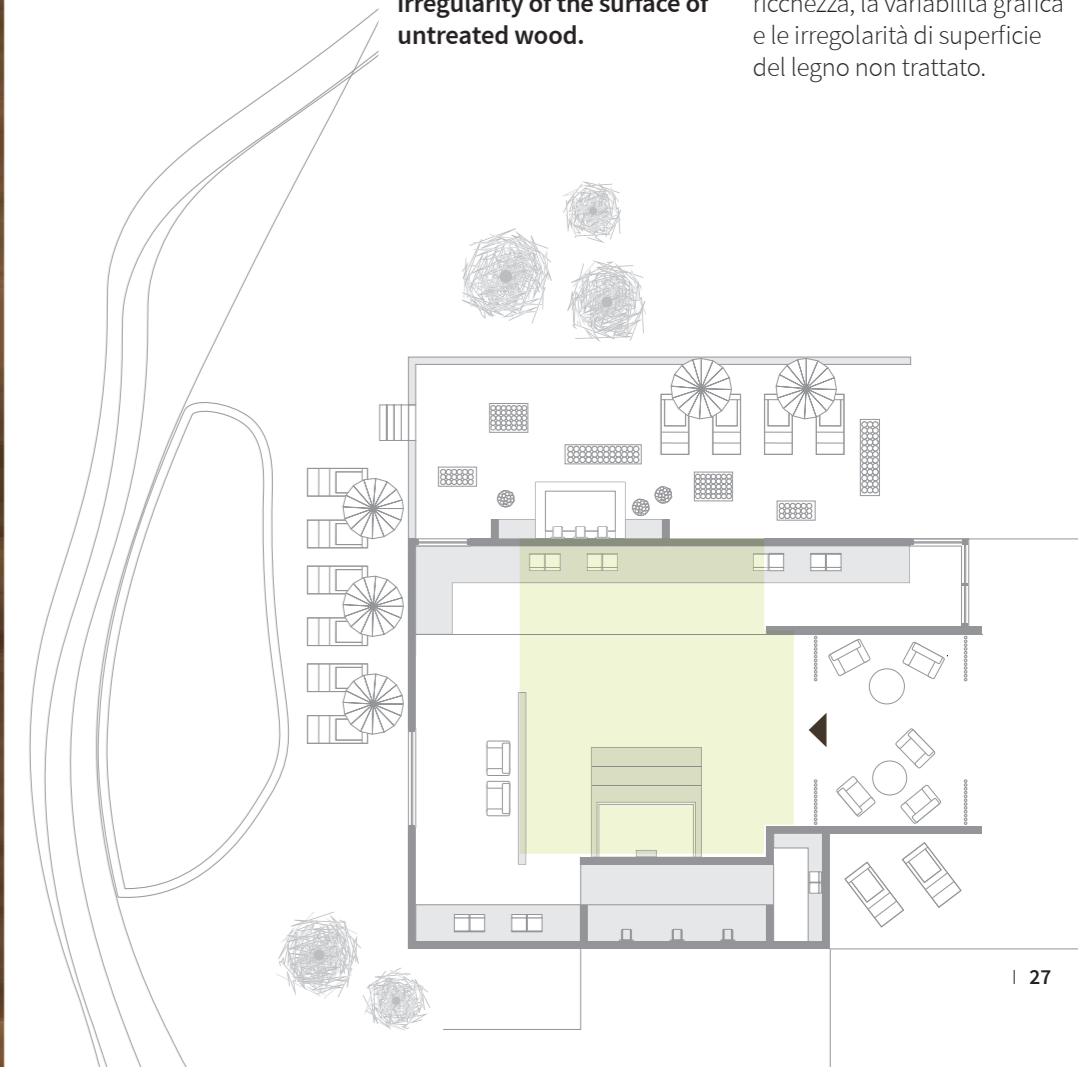

PLONGER DANS LA DÉTENTE  
D'ATMOSPHÈRES NATURELLES ET  
ENVELOPPANTES.

L'imitation bois chaude et  
enveloppante interprète fidèlement  
les prestigieux détails, les  
profondes veines et les nœuds  
en contraste inspirés aux Briccole  
vénitiennes. Un grès cérame doux  
au toucher et profondément naturel  
reproduit la richesse, la variabilité  
graphique et les aspérités de  
surface du bois non traité.

**EINGETAUCHT IN DIE  
ENTSPANNUNG NATÜRLICHER  
ATMOSPHEREN.**

*Die warme und behagliche  
Holz-Optik bildet naturgetreu  
die kostbaren Details, die tiefen  
Adern und die kontrastreichen  
Knoten der venezianischen  
Briccole, der Eichenpfähle,  
nach. Ein Feinsteinzeug mit  
weicher Optik, natürlich tief,  
bildet den Reichtum, die  
graphische Variabilität und  
die Unregelmäßigkeiten der  
Oberfläche von unbehandeltem  
Holz nach.*

SUMERGIRSE EN LA RELAJACIÓN  
DE ENVOLVENTES ATMÓSFERAS  
NATURALES.

Un efecto madera cálido y  
envolvente interpreta fielmente  
los detalles valiosos, las vetas  
profundas y los nudos en contraste  
inspirados en los duques de Alba  
venecianos. Un gres porcelánico  
de mano suave profundamente  
natural reproduce la riqueza,  
la variabilidad gráfica y las  
irregularidades de superficie de la  
madera no tratada.

**ПОГРУЖЕНИЕ В  
РЕЛАКСИРУЮЩУЮ  
НАТУРАЛЬНУЮ АТМОСФЕРУ.**

*Теплая древесная фактура  
реалистично имитирует детали,  
глубокие прожилки, контрастные  
сучки венецианских причальных  
палов. Глубоко натуральный и  
мягкий на ощупь керамогранит  
с точностью воспроизводит  
богатство рисунка и  
естественные неровности  
необработанной древесины.*

1

2

1 Etic Rovere Venice 25x150 cm

2 Etic Rovere Venice 25x150 cm, Etic Rovere Venice Herringbone 36,2x41,2 cm

--

Marvel Grey Fleury 30x60 cm Textured



1



2



**WOOD LOOK PORCELAIN SLABS ENSURE HIGH RESISTANCE TO WATER AND MOISTURE**

Il gres porcellanato effetto legno assicura un'elevata resistenza all'acqua e all'umidità

Le grès cérame imitation bois garantit une haute résistance à l'eau et à l'humidité.

*El gres porcelánico efecto madera asegura una elevada resistencia al agua y a la humedad.*

*Das Feinsteinzeug in Holz-Optik sorgt für eine hohe Beständigkeit gegenüber Wasser und Feuchtigkeit.*

Керамогранит под дерево стоек к воде и влаге.



02

MAJESTIC BEAUTY



**HERRINGBONEDECOR**

**A modern decor made up of perpendicular listels to create the timeless Italian herringbone pattern**

Le décor moderne composé de lames perpendiculaires pour l'éternelle pose à bâtons rompus italienne.

*Das moderne Dekor besteht aus senkrechten Leisten für eine zeitlose Verlegung im Fischgrätenmuster.*

Moderno decoro composto da listelli perpendicolari per l'intramontabile posa a spina di pesce italiana

Moderna decoración compuesta por listones perpendiculares para la imperecedera colocación en espina de pez italiana.

*Современный декор из перпендикулярных планок для элегантной укладки итальянской елочкой.*

3 4

Etic Rovere Venice 25x150 cm  
Etic Rovere Venice Herringbone 36,2x41,2 cm  
--  
Marvel Grey Fleury 30x60 cm Textured



atlas concorde

Etic Rovere Venice 25x150 cm  
 Etic Rovere Venice 30x120 cm LASTRA 20mm  
 Etic Rovere Venice Chevron Tatami 74x22,2 cm  
 ---  
 Marvel Grey Fleury 30x60 cm Textured

**02 MAJESTIC BEAUTY**  
**PROJECT:** SPA RESORT  
**AREA:** OUTDOOR RELAXATION

A porcelain tile surface of 2 cm thickness effortlessly expresses with naturalness and realism the warmth of wood, to create coordinated projects that link the inside and outside. The 30x120 format enhances the aesthetics of the natural material of inspiration.

Una superficie in gres porcellanato di spessore 2 cm esprime con naturalezza e realismo il calore dell'effetto legno, per dare vita a progetti coordinati tra interno ed esterno. Il formato 30x120 valorizza l'estetica del materiale naturale d'ispirazione.

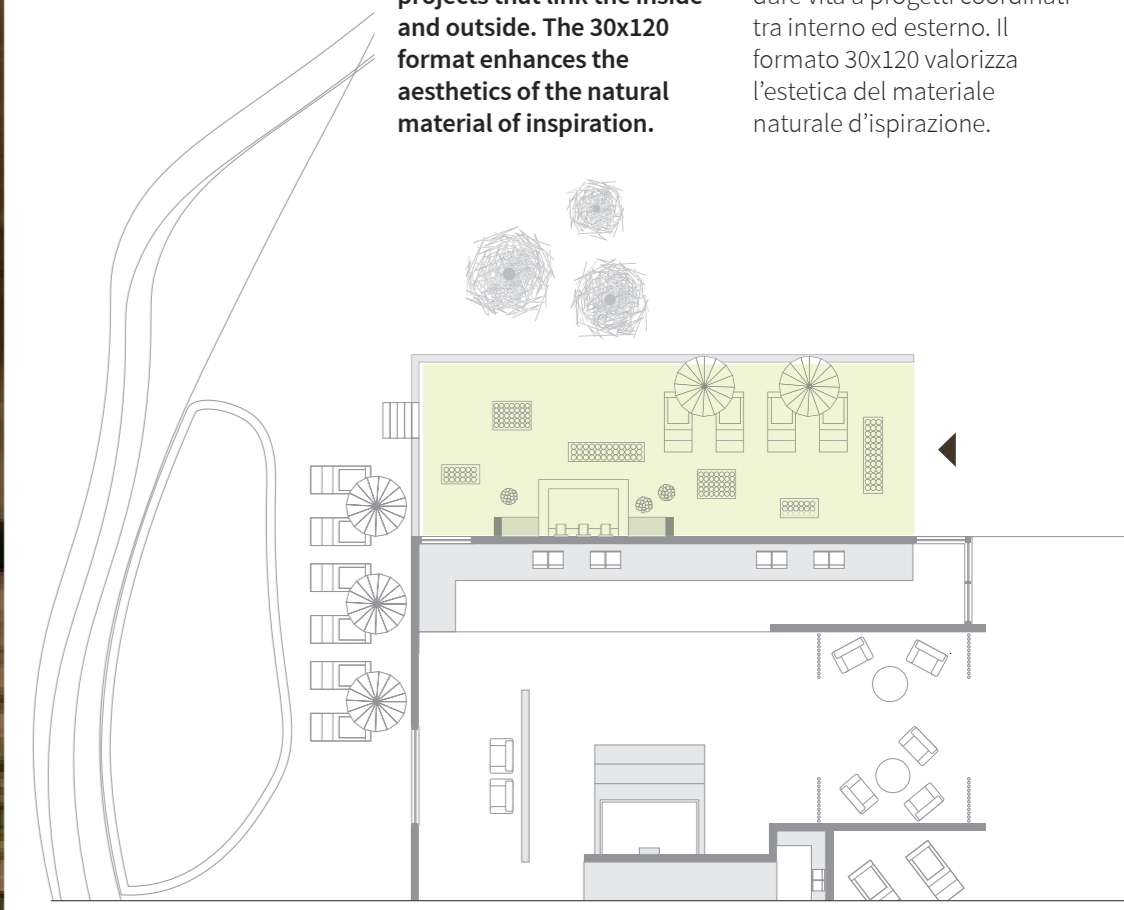

Une surface en grès cérame de 2 cm d'épaisseur exprime avec naturel et réalisme la chaleur de l'imitation bois, pour créer des projets coordonnés entre l'intérieur et l'extérieur. Le format 30x120 exalte l'esthétique de la matière naturelle d'inspiration.

*Eine Oberfläche aus Feinsteinzeug in einer Stärke von 2 cm erzeugt ganz natürlich und realistisch die warme Wirkung von Holz, um aufeinander abgestimmte Projekte in Innen- und Außenbereichen zu gestalten. Das Format 30x120 bringt die Ästhetik des Materials der Vorlage zur Geltung.*

Una superficie en gres porcelánico de 2 cm de espesor expresa con naturalidad y realismo el calor del efecto madera, para dar vida a proyectos con interiores y exteriores coordinados. El formato 30x120 valoriza el aspecto estético del material natural de inspiración.

Керамогранитные покрытия толщиной 2 см с предельным реализмом передают живое тепло дерева, позволяя гармонично оформлять внутренние и наружные пространства в едином стиле. Формат 30x120 эффектно подчеркивает рисунок исходного природного материала.



1 2  
 Etic Rovere Venice 25x150 cm, Etic Rovere Venice 30x120 cm LASTRA 20mm  
 Etic Rovere Venice Chevron Tatami 74x22,2 cm | Marvel Grey Fleury 30x60 cm Textured



atlas concorde

### THE VERSION IN 2 CM THICKNESS GUARANTEES CONSIDERABLE MECHANICAL STRENGTH

La versione con spessore 2 cm garantisce una notevole resistenza meccanica

La version en 2 cm d'épaisseur garantit une résistance mécanique remarquable.

Die Version in einer Stärke von 2 cm gewährleistet eine beachtliche mechanische Festigkeit.

La versione de 2 cm de espesor garantiza una notable resistencia mecánica.

Вариант толщиной 2 см обеспечивает высокую механическую стойкость покрытий.



atlas concorde



atlas concorde

3



atlas concorde

4

3 4

3 Etic Rovere Venice 25x150 cm, Etic Rovere Venice 30x120 cm LASTRA 20mm  
 Etic Rovere Venice Chevron Tatami 74x22,2 cm | Marvel Grey Fleury 30x60 cm Textured  
 4 Etic Rovere Venice 30x120 cm LASTRA 20mm

## //// //// CHEVRON TATAMIDECOR

A touch of sought-after modernity highlights the classically inspired herringbone pattern

Une touche de modernité raffinée rénove la pose à bâtons rompus de style classique.

*Ein Hauch von erlesener Modernität aktualisiert die klassische Verlegung von Fußböden im Fischgrätenmuster.*

Un tocco di ricercata modernità attualizza la posa a spina di pesce di ispirazione classica

Un toque de sofisticada modernidad actualiza la colocación en espina de pez de inspiración clásica.

*В классическом елочном рисунке укладки просматривается изысканная современная нотка.*

Etic Rovere Venice Chevron Tatami  
 74x22,2 cm  
 --  
 Marvel Grey Fleury 30x60 cm Textured

5



atlas concorde

5





atlas concorde

Etic Quercia Antique 25x150 cm  
 Etic Quercia Antique Industrial 3D 44x28,5 cm  
 Mark Chrome 75x150 cm

03

**CAPTIVATING CHARACTER**

**PROJECT:** RESTAURANT&CAFÈ

**AREA:** FOOD&DRINK CAFÈ

**TASTE EXPERIENCE  
 IN SPACES WITH  
 DESIGN IMPACT**

Esperienza di gusto in spazi dal design d'impatto



Sapwood of the utmost vigour trace defined and innovative colour contrasts on the surface in wood look porcelain tiles inspired by age-old Italian oak, boldly highlighting modern design spaces. Soft, natural and full of delicate micro-reliefs, the matt surface emphasizes the special details inspired by prestigious and original wooden essences, for interior design projects of absolute visual impact.

Alburni dalla vitalità intensa delineano netti e originali contrasti cromatici sulla superficie in gres porcellanato effetto legno ispirata alla Quercia secolare italiana, sottolineando con decisione spazi dal design attuale. Morbida, naturale e ricca di delicati microrilievi, la superficie matt enfatizza i dettagli ricercati ispirati a prestigiose e originali essenze legno, per progetti di interior design di assoluto impatto visivo.

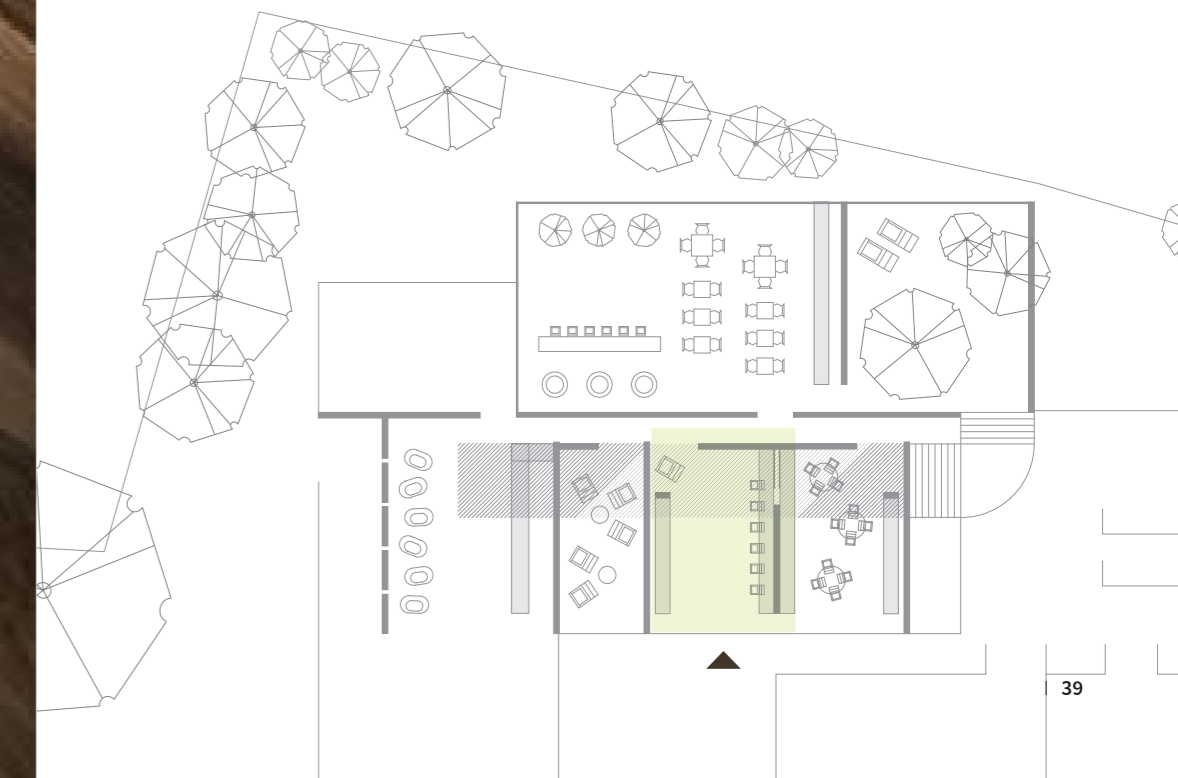



03

CAPTIVATING CHARACTER

UNE EXPÉRIENCE DE GOÛT  
DANS DES ESPACES AU DESIGN  
D'IMPACT.

Des aubiers d'une vitalité  
intense définissent des contrastes  
chromatiques nets et originaux sur  
la surface en grès cérame imitation  
bois, inspirée au Chêne séculaire  
italien, en soulignant avec rigueur  
des espaces au design actuel.  
Souple, naturelle et riche en  
microreliefs délicats, la surface  
mate exalte les détails raffinés  
inspirés aux prestigieuses et  
originales essences de bois, pour  
des projets de design d'intérieur  
de très grand impact visuel.

**KULINARISCHE ERLEBNISSE  
IN AUSDRUCKSSTARKEN  
DESIGNERRÄUMEN.**

*Splintholz von intensiver Vitalität  
sorgt für klare und ursprüngliche  
Farbkontraste auf der Oberfläche  
des Feinsteinzeugs in Holz-Optik,  
das durch jahrhundertalte  
italienische Eichen inspiriert ist und  
bringt Räume in aktuellem Design  
zur Geltung. Weich, natürlich und  
übersät mit leichten Erhebungen,  
die matte Oberfläche betont die  
raffinierten Details von kostbaren  
und ursprünglichen Hölzern, für  
Innenarchitektur-Projekte von  
absoluter ästhetischer Wirkung.*

EXPERIENCIA DE BUEN GUSTO  
EN ESPACIOS DE DISEÑO  
IMPACTANTE.

Alburnos de vitalidad intensa  
delinean netos y originales  
contrastos cromáticos en la  
superficie de grés porcelánico  
efecto madera inspirada en el  
roble secular italiano, destacando  
decididamente los espacios de  
diseño actual. Suave, natural y  
rica de delicadas microestructuras,  
la superficie opaca enfatiza los  
sofisticados detalles inspirados en  
valiosas y originales maderas, para  
proyectos de diseño de interiores  
de impactico visual absoluto.

ОТДЫХ СО ВКУСОМ В  
КРАСИВЫХ ИНТЕРЬЕРАХ.

*Живая структура заболони  
образует на «дубовом»  
керамограните оригинальные  
цветовые контрасты, благодаря  
которым интерьер приобретает  
стильный современный вид.  
Матовая, натуральная, богатая  
мягкими микрорельефами  
поверхность воспроизводит  
изысканные детали благородных  
пород дерева, придавая  
современным интерьерам  
эффектную стильность.*



1 2

Etic Quercia Antique 25x150 cm, Etic Quercia Antique Industrial 3D 44x28,5 cm  
--  
Mark Chrome 75x150 cm



3 4 5

Etic Quercia Antique 25x150 cm 3  
 Etic Quercia Antique 25x150 cm | Mark Chrome 75x150 cm 4  
 Etic Quercia Antique 25x150 cm, Etic Quercia Antique Industrial 3D 44x28,5 cm | Mark Chrome 75x150 cm 5



**IT MAINTAINS THE AESTHETICS OF THE SURFACE AND IS NOT SUBJECT TO DIMENSIONAL VARIATIONS OVER TIME; PERFECT FOR COMMERCIAL VENUES**  
 Mantiene intatta l'estetica di superficie e non subisce variazioni dimensionali nel tempo; ideale anche in ambienti commerciali

Il maintient l'esthétique de la surface intacte et ne subit aucune variation dimensionnelle dans le temps ; idéal pour des contextes commerciaux.

*Mantiene intacto el aspecto estético de la superficie y no sufre variaciones de tamaño a lo largo del tiempo; es también ideal para ambientes comerciales.*

*Hält die Ästhetik der Oberfläche sowie die Maße im Laufe der Zeit unverändert bei; ideal für Geschäftsumbiente.*

Керамогранит не меняет со временем внешнего вида и размеров, поэтому идеален также для коммерческих пространств.



## INDUSTRIAL 3DDECOR

Inspired by industrial parquet it sets in motion a striking three-dimensional surface of extraordinary richness of colour

Ispirato al parquet industriale dà vita a una scenografica superficie tridimensionale dalla straordinaria ricchezza cromatica

Inspiré par le parquet industriel, il crée une surface scénographique tridimensionnelle d'une richesse chromatique extraordinaire.

*Inspiriert durch Industrieparkett wird eine spektakuläre Oberfläche mit außergewöhnlichem Farbreichtum geschaffen.*

Inspirado en el parquet industrial da vida a una escenográfica superficie tridimensional de extraordinaria riqueza cromática.

*Трехмерный декор, имитирующий индустриальный паркет, характеризуется удивительным цветовым богатством поверхности.*

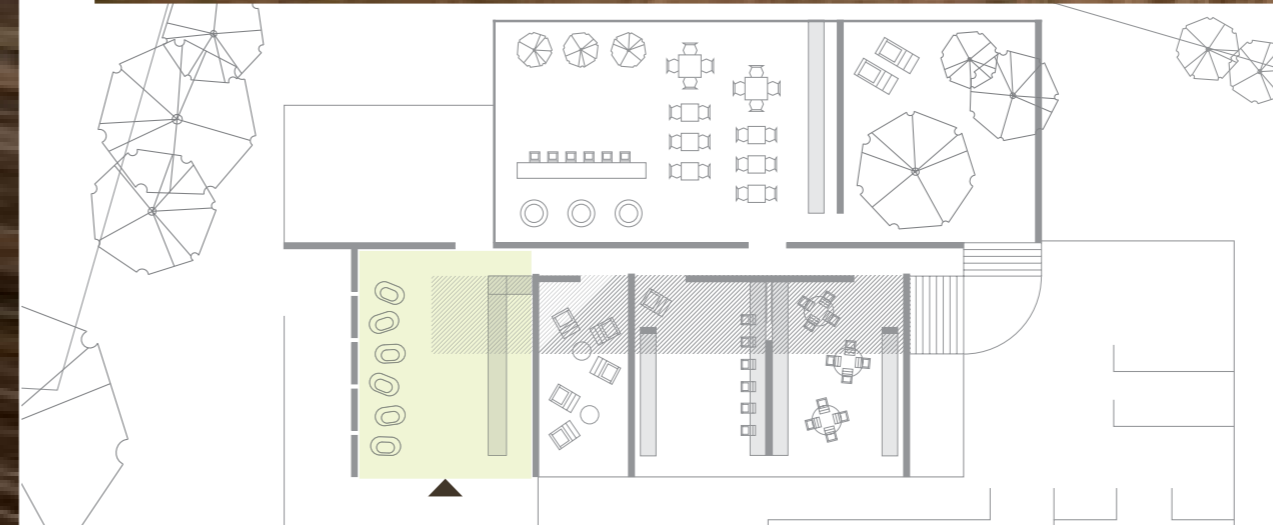

**6 7**  
Etic Quercia Antique Industrial 3D 44x28,5 cm  
--  
Mark Chrome 75x150 cm

**8**  
Etic Rovere Venice 25x150 cm, Etic Quercia Antique Industrial 3D 44x28,5 cm  
--  
Mark Chrome 75x150 cm





atlas concorde

**Etic Quercia Antique** 30x120 cm LAstra 20mm  
**Etic Quercia Antique Tatami** 22,5x90 cm  
**Mark Chrome** 75x150 cm  
**Mark Graphite** 75x150 cm

**03 CAPTIVATING CHARACTER**

**PROJECT:** RESTAURANT&CAFÈ

**AREA:** OUTDOOR LOUNGE

Prestigious wood essences with neat chromatic contrasts of dark and bright shades revive in porcelain tiles of 2cm thickness with a textured, anti-slip surface to dress, with natural power, the design of exteriors guaranteeing the utmost resistance to weather agents, wear and footfall.

Prestigiose essenze legno dai netti contrasti cromatici tra toni chiari e scuri rivivono in un gres porcellanato di spessore 2cm dalla superficie strutturata e antiscivolo, per avvolgere di forza naturale la progettazione degli esterni, garantendo resistenza agli agenti atmosferici, all'usura e al calpestio.

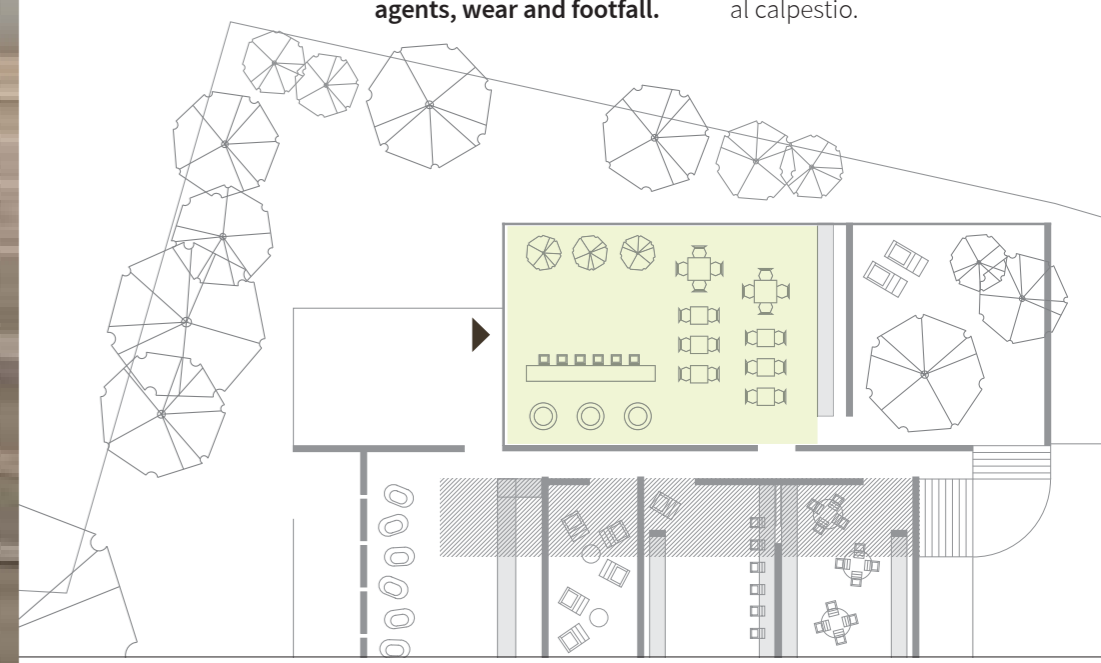

De prestigieuses essences de bois aux contrastes chromatiques nets entre les tons pales et foncés sont réinterprétées dans un grès cérame de 2 cm d'épaisseur à la surface structurée et antidérapante, pour envelopper d'une force naturelle la conception des extérieurs, tout en garantissant une résistance aux agents atmosphériques, à l'usure et au piétinement.

*Kostbare Holzarten mit klaren Kontrasten der hellen und dunklen Töne leben in einem Feinsteinzeug in einer Stärke von 2cm mit strukturierter und rutschfester Oberfläche wieder auf, um Projekte in Außenbereichen mit natürlicher Kraft und einer witterungsbeständigen, verschleiß- und trittfesten Oberfläche zu gestalten.*

Valiosas maderas de netos contrastes cromáticos entre tonos claros y oscuros reviven en un gres porcelánico de 2cm de espesor y de superficie estructurada y antideslizamiento, para envolver con fuerza natural la proyección de los exteriores, garantizando resistencia a los agentes atmosféricos, al desgaste y al pisoteo.

Благородные древесные породы с ярко выраженными контрастами светлых и темных волокон оживают в керамогранитной плитке двухсантиметровой толщины со структурной нескользкой поверхностью, обеспечивающей стойкость уличных покрытий к атмосферным воздействиям, износу, пешеходным нагрузкам.

Etic Quercia Antique 30x120 cm LASTRA 20mm

Etic Quercia Antique Tatami 22,5x90 cm

---

Mark Chrome 75x150 cm | Mark Graphite 75x150 cm



**THE 30X120 SIZE IN 2 CM THICKNESS ENHANCES THE NATURAL STREAKS, THE CHROMATIC CONTRASTS AND MICRO-RELIEFS OF THE TEXTURED ANTI-SLIP SURFACE**

Il formato 30x120 a spessore 2 cm valorizza le striature naturali, i contrasti cromatici e i microrilievi della superficie strutturata antiscivolo

Le format 30x120 de 2 cm d'épaisseur met en valeur les stries naturelles, les contrastes chromatiques et les microreliefs de la surface structurée antidérapante.

*Das Format 30x120 in einer Stärke von 2 cm betont die natürlichen Rillen, die Farbkontraste und Mikroprofile der rutschfesten, strukturierten Oberfläche.*

El formato 30x120 de 2 cm de espesor valoriza las estrías naturales, los contrastes cromáticos y los microrelieves de la superficie estructurada antideslizamiento.

*Формат 30x120 толщиной 2 см эффектно подчеркивает натуральный рисунок, цветовые контрасты и мягкий микрорельеф нескользкой структурной поверхности.*





////// **TATAMIDECOR**

**Fine listels emphasise the naturalness of the wood look decorating with a minimalist style**

Sottili listelli enfatizzano la naturalezza dell'effetto legno, decorando con stile essenziale

Des fines lames exaltent le caractère naturel de l'imitation bois, en décorant dans un style essentiel.

**Dünne Leisten betonen die Natürlichkeit der Holz-Optik und gestalten die Umgebung mit viel Stil.**

Finos listeles enfatizan la naturalidad del efecto madera, decorando con estilo esencial.

**Тонкие планки подчеркивают натуральность древесной фактуры, украшая пространство со стильным минимализмом.**

Etic Quercia Antique Tatami 22,5x90 cm  
Etic Quercia Antique 30x120 cm LASTRA 20mm  
--  
Mark Chrome 75x150 cm  
Mark Graphite 75x150 cm

3



5

4 5

Etic Quercia Antique 30x120 cm LASTRA 20mm  
--  
Mark Chrome 75x150 cm  
Mark Graphite 75x150 cm

4





04

CONTEMPORARY APPEAL

PROJECT: HOME STUDIO

AREA: WORKSPACE HOUSE

### ELEGANT CONTEMPORARY SPACES TO LIVE AND WORK

Eleganti spazi contemporanei dove vivere e lavorare



Porcelain surfaces that recall the graphic sophistication and magnetic chromatic energy of Eucalyptus wood and add value to the design of contemporary spaces with elegance and naturalness. The vitality of precious wood, rich in detail converge with the advantages of the best porcelain tiles in terms of strength, durability, ease of maintenance and inalterability.

Superfici in gres porcellanato che ripercorrono la raffinatezza grafica e la magnetica energia cromatica del legno Eucalipto valorizzano il design di spazi contemporanei con eleganza e naturalezza. La vitalità di legni pregiati e ricchi di dettagli incontra i vantaggi del migliore gres porcellanato in termini di resistenza, durevolezza, semplicità di manutenzione e inalterabilità.



Etic Eucalipto Smoked 25x150 cm  
Etic Eucalipto Smoked Chevron Tatami 74x22,2 cm  
3D/Blade White Matt 40x80 cm



D'ÉLÉGANTS ESPACES  
CONTEMPORAINS POUR  
VIVRE ET TRAVAILLER.

Des surfaces en grès cérame qui expriment l'élégance graphique et l'énergie chromatique magnétique du bois Eucalyptus valorisent le design d'espaces contemporains avec élégance et naturel. La vitalité des bois précieux et riches en détails se mêle aux avantages du meilleur grès cérame en termes de résistance, durabilité, simplicité d'entretien et inaltérabilité.

ELEGANTE ZEITGENÖSSISCHE  
RÄUME ZUM LEBEN UND  
ARBEITEN.

*Oberflächen aus Feinsteinzeug bilden die grafische Raffinesse und die magnetische chromatische Energie von Eukalyptusholz nach und betonen mit Eleganz und Natürlichkeit das Design von modernen Räumen. Die Vitalität von detailreichen, edlen Hölzern trifft auf die Vorteile von bestem Feinsteinzeug in Bezug auf Strapazierfähigkeit, Haltbarkeit, Wartungsfreundlichkeit und Langlebigkeit.*

ELEGANTES ESPACIOS  
CONTEMPORÁNEOS PARA  
VIVIR Y TRABAJAR.

Superficies en gres porcelánico que proponen el refinamiento gráfico y la magnética energía cromática de la madera de eucalipto valorizan el diseño de espacios contemporáneos con elegancia y naturalidad. La vitalidad de maderas valiosas y ricas de detalles se une a las ventajas del mejor gres porcelánico en términos de resistencia, durabilidad, inalterabilidad y facilidad de manutención.

ЭЛЕГАНТНЫЕ СОВРЕМЕННЫЕ  
ПРОСТРАНСТВА ДЛЯ ЖИЗНИ  
И РАБОТЫ.

Керамогранитные поверхности, воспроизводящие изысканный рисунок и притягательные цвета эвкалиптовой древесины, украшают пространства элегантно и натурально. Богатый рисунок ценных пород древесины дополнен лучшими техническими преимуществами керамогранита – стойкостью, прочностью, долговечностью, простотой ухода.

1 2

- 1 Etic Eucalipto Smoked 25x150 cm  
Etic Eucalipto Smoked Chevron Tatami 74x22,2 cm  
--  
3D/Blade White Matt 40x80 cm
- 2 Etic Eucalipto Smoked 25x150 cm | 3D/Blade White Matt 40x80 cm



04

CONTEMPORARY APPEAL





atlas concorde

3

04

CONTEMPORARY APPEAL

3 4 5

- 3 Etic Eucalipto Smoked 25x150 cm
- 4/5 Etic Eucalipto Smoked 25x150 cm, Etic Eucalipto Smoked Chevron Tatami 74x22,2 cm
- 3D/Blade White Matt 40x80 cm



4

atlas concorde



5

atlas concorde

THE NON-ABSORBENT SURFACE AND PORE-FREE AND EASY TO CLEAN AND MAINTAIN

La superficie non assorbente e priva di pori è semplice da pulire e da mantenere

La surface n'absorbe pas, et privée de pores, elle résulte simple à nettoyer et à entretenir.

*Die nicht-absorbierende, porenfreie Oberfläche ist leicht zu reinigen und zu pflegen.*

La superficie no absorbente y sin poros es fácil de limpiar y de mantener.

*Беспористая поверхность не поглощает влаги и крайне проста в чистке и уходе.*





6

6 7 8

6 Etic Eucalipto Smoked 25x150 cm | 3D/Blade White matt 40x80 cm

7 Etic Eucalipto Smoked 25x150 cm, Etic Eucalipto Smoked Chevron Tatami 74x22,2 cm | 3D/Blade White Matt 40x80 cm

8 Etic Eucalipto Smoked Chevron Tatami 74x22,2 cm, Etic Eucalipto Smoked 25x150 cm

04

CONTEMPORARY APPEAL



7



8

//// //// // **CHEVRON TATAMIDECOR**

**Chevron Tatami reinterprets, with a touch of sought-after modernity, a classically inspired herringbone design**

Chevron Tatami interprète avec une touche de modernité raffinée les bâtons rompus de style classique.

**Chevron Tatami interpreta con un toque de sofisticada modernidad una espina de pez de inspiración clásica.**

Chevron Tatami interpreta con un tocco di ricercata modernità una spina di pesce d'ispirazione classica

**Chevron Tatami interpretiert mit einem Hauch von raffinierter Modernität die klassische Verlegung im Fischgrätenmuster.**

Chevron Tatami interpretiert in einem modernen Schlüssel ein klassisches Muster der Eichelverlegung.



05

LUXURY FASCINATION

**PROJECT:** EXQUISITE SHOWROOM

**AREA:** LUXURY CONCEPT STORE

## REFINED AND SUMPTUOUS CONSUMER SPACES

Spazi di consumo dal gusto raffinato e lussuoso



**The elegance of the wood resin is brought back to life in honed porcelain slabs with a shiny and mirrored surface, for luxurious spaces rich class and splendour. The incisive personality, originality and bright character of extremely shiny lapped wood look porcelain slabs perfectly blend with the charm of marble effect surfaces thanks to their intense expressiveness and extraordinary realism.**

L'eleganza dei legni resinati rivive in un gres porcellanato lappato dalla superficie lucida e specchiante, per spazi lussuosi ricchi di classe e splendore. La personalità incisiva, l'originalità e il carattere brillante di lucidissimi pavimenti in gres porcellanato effetto legno lappato si sposano al fascino di superfici effetto marmo dall'intensa espressività e dallo straordinario realismo.



**Etic Eucalipto Smoked** 22,5x90 cm Honed

**Marvel Statuario Select Macchia Aperta** 75x150 cm Honed

**Marvel Statuario Select** 45x90 cm Honed

**Marvel Noir St. Laurent** 45x90 cm Honed





atlas concorde



atlas concorde

1 2

Etic Eucalipto Smoked 22,5x90 cm Honed  
 --  
 Marvel Statuario Select 45x90 cm Honed  
 Marvel Noir St. Laurent 45x90 cm Honed

DES ESPACES DE  
 CONSOMMATION D'UN LUXE  
 RAFFINÉ ET SOMPTUEUX.

L'élégance des bois gemmés revit dans un grès cérame adouci à la surface polie et réfléchissante, pour des espaces luxueux, riches en classe et en somptuosité. La personnalité incisive, l'originalité et le caractère brillant des sols polis en grès cérame imitation bois adouci se mêlent au charme de surfaces imitation marbre intensément expressifs et extraordinairement réalistes.

LUXURIÖSE UND RAFFINIERT  
 KONSUMSTÄTTEN.

*Die Eleganz der harzigen Hölzer lebt in einem geläpften Feinsteinzeug mit glänzender und spiegelnder Oberfläche für die Gestaltung von luxuriösen Räumen voller Stil und Pracht wieder auf. Die prägnante Persönlichkeit, Originalität und Charakter des geläpften Feinsteinzeugs mit Holz-Optik kombiniert sich mit dem Charme der Oberflächen mit Marmor-Optik voller intensiver Ausdruckskraft und überraschendem Realismus.*

ESPACIOS DE CONSUMO DE  
 LUJO REFINADO Y SUNTUOSO.

La elegancia de las maderas resinadas revive en un gres porcelánico lapeado de superficie brillante y reflectante, para espacios lujosos ricos de clase y esplendor. La personalidad incisiva, la originalidad y el carácter brillante de luculentísimos pavimentos de gres porcelánico efecto madera lapeada se conjuntan con el encanto de superficies efecto mármol de intensa expresividad y de extraordinario realismo.

ИНТЕРЬЕРЫ, ПРОНИЗАННЫЕ  
 ИЗЫСКАННОЙ РОСКОШЬЮ.

*Элегантность просмоленного дерева оживает в лапатированном керамограните, чья зеркально-блестящая поверхность придает интерьерам роскошный и благородный вид. Яркий и оригинальный блеск лапатированного керамогранита под дерево сочетается благородной красотой удивительно реалистичной мраморной фактуры.*

THE GLOSSY HONED FINISH OF WOOD LOOK PORCELAIN SLABS DOES NOT REQUIRE TREATMENT WITH WAX OR RESIN

La lucidissima finitura lappata in gres porcellanato effetto legno non richiede trattamenti con cere o resine

La finition adoucie très polie en grès cérame imitation bois n'exige aucun traitement à base de cires ou de résines.

El brillantísimo acabado lapeado en gres porcelánico efecto madera no requiere tratamientos con ceras o resinas.

Die glänzende geläppte Oberfläche aus Feinsteinzeug in Holz-Optik erfordert keine Behandlung mit Wachs oder Harz.

Блестящая лаппатированная поверхность керамогранита под дерево не требует обработки воском или смолой.

05

LUXURY FASCINATION



3 4 5

3/4 Etic Eucalipto Smoked 22,5x90 cm Honed

--

Marvel Statuario Select Macchia Aperta 75x150 cm Honed

Marvel Statuario Select 45x90 cm Honed | Marvel Noir St. Laurent 45x90 cm Honed

5 Etic Eucalipto Smoked 22,5x90 cm Honed





atlas concorde

REFLECTIVE, SHINY, LUXURY: THE HONED FINISH EXALTS EXISTING SPACES WITH EXTREME ELEGANCE  
 Specchiante, brillante, lussuosa: la finitura lappata risalta spazi attuali con estrema eleganza

Réfléchissante, brillante, luxueuse: la finition adoucie définit des espaces actuels dans une extrême élégance.

**Spiegelnd, anspruchsvoll, luxuriös: die geläppte Oberfläche definiert aktuelle Bereiche von extremer Eleganz.**

Reflectante, brillante, lujoso: el acabado lapeado resalta espacios actuales con extrema elegancia.

Роскошно сияющая поверхность лапато вдыхает в современные пространства пленительную элегантность.

05

LUXURY FASCINATION

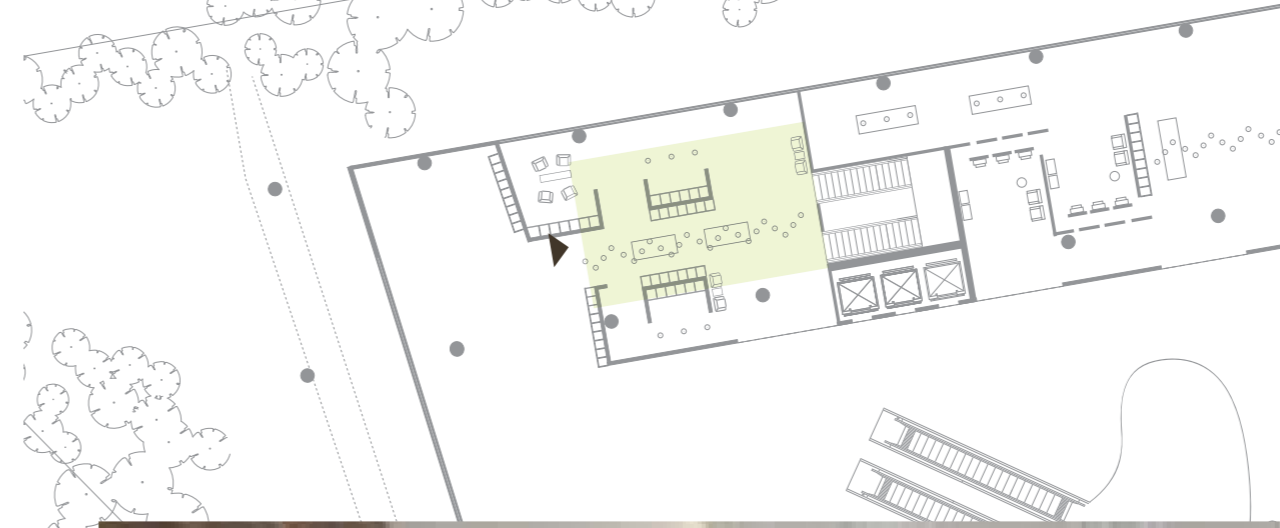

- 6 Etic Eucalipto Smoked 22,5x90 cm Honed
- 
- Marvel Statuario Select Macchia Aperta 75x150 cm Honed
- Marvel Statuario Select 45x90 cm Honed
- Marvel Noir St. Laurent 45x90 cm Honed
- 7 Etic Eucalipto Smoked 22,5x90 cm Honed
- 
- Marvel Statuario Select 75x75 cm Honed
- Marvel Noir St. Laurent 75x150 cm Honed



atlas concorde



atlas concorde

Etic Rovere Venice 25x150 cm  
Etic Rovere Venice 22,5x90 cm Grip  
Etic Rovere Venice Tatami 22,5x90 cm  
Etic Rovere Venice Griglia 15 15x60 cm  
Etic Rovere Venice Gradino Lineare SP 30x60 cm

06

**STUNNING APPEAL**  
**PROJECT:** DESIGN RESIDENCE  
**AREA:** INTERIOR&EXTERIOR

### HARMONY AND CONTINUITY BETWEEN INTERIOR AND EXTERIOR DESIGN

Armonia e continuità tra interni ed esterni di design

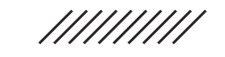

Etic PRO is available on a wide range of wood look porcelain tile finishes to meet the aesthetic and functional requirements of the design of indoor and outdoor spaces that have a bold and contemporary style. A comprehensive selection of surfaces inspired by original and exclusive types of wood, available in finishes for interior and exterior, that allows you to complete design freedom and with a pleasant stylistic and visual continuity that extends from indoors to outdoors.

Etic PRO offre un'ampia gamma di superfici in gres porcellanato effetto legno per rispondere alle esigenze estetiche e funzionali della progettazione di spazi interni ed esterni dallo stile attuale e deciso. Un progetto completo di superfici ispirate a originali ed esclusive essenze legno, disponibili in finiture per interni ed esterni, consente di progettare in libertà e con gradevole continuità stilistica e visiva spazi che dall'interno si estendono all'aria aperta.

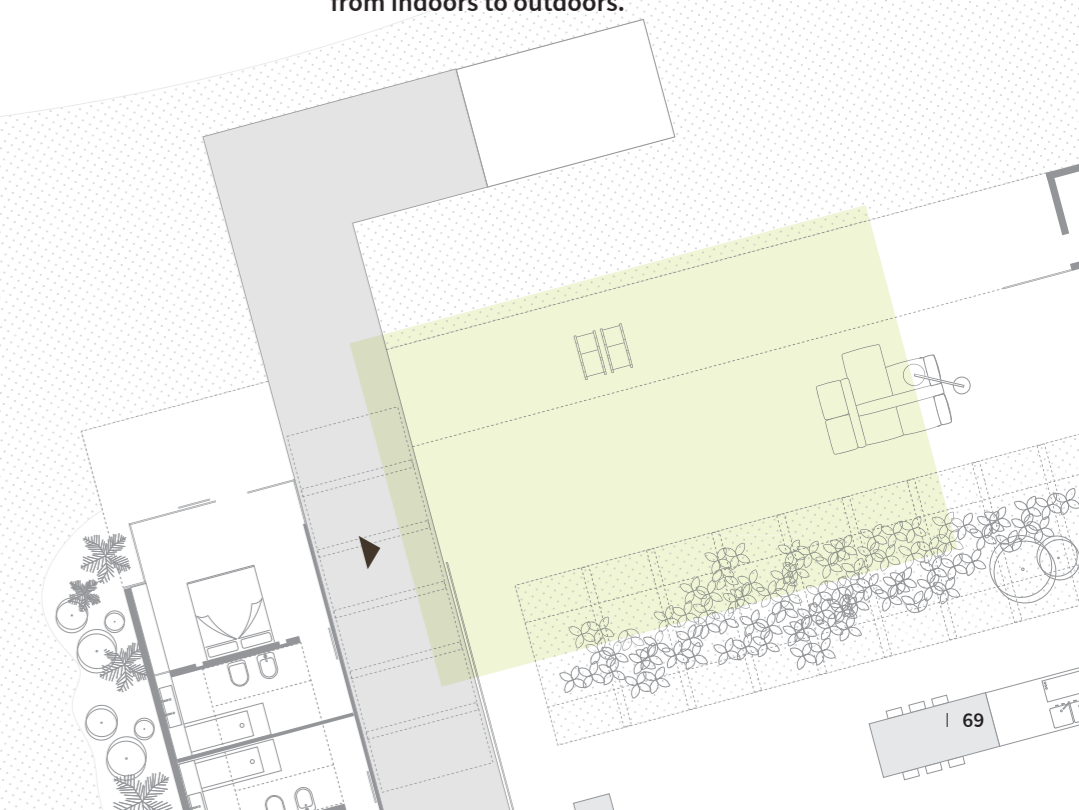





atlas concorde

1

HARMONIE ET CONTINUITÉ ENTRE DES INTÉRIEURS ET EXTÉRIEURS DESIGN.

Etic PRO offre une vaste gamme de surfaces en grès cérame imitation bois pour répondre aux besoins esthétiques et fonctionnels de la conception d'espaces intérieurs et extérieurs de style actuel et incisif. Un projet complet de surfaces inspirées aux essences de bois, originales et exclusives, disponibles dans des finitions pour intérieurs et extérieurs, permet de concevoir en toute liberté et à travers une agréable continuité stylistique et visuelle des espaces qui depuis l'intérieur se déploient jusqu'à l'extérieur.

**HARMONIE UND KONTINUITÄT ZWISCHEN INNEN- UND AUSSENBEREICHEN.**

*Etic PRO bietet ein breites Sortiment an Oberflächen aus Feinsteinzeug in Holz-Optik, um alle ästhetischen und funktionalen Anforderungen bei der Gestaltung von Innen- und Außenräumen in aktuellem und modernem Stil zu erfüllen. Ein vollständiges Projekt von Oberflächen inspiriert durch ursprüngliche und exklusive Holzarten, erhältlich in Ausführungen für den Innen- und Außenbereich, ermöglicht die freie Gestaltung in angenehmer stilistischer Kontinuität und Optik, um die Innenräume bis ins Freie visuell zu verlängern.*

ARMONÍA Y CONTINUIDAD ENTRE INTERIORES Y EXTERIORES DE DISEÑO.

Etic PRO ofrece una amplia gama de superficies en grés porcelánico efecto madera para responder a las exigencias estéticas y funcionales de la proyectación de espacios interiores y exteriores de estilo actual y decidido. Un proyecto completo de superficies inspiradas en originales y exclusivas maderas, disponibles en acabados para interiores y exteriores, permite proyectar en plena libertad y con una agradable continuidad estilística y visual espacios que desde el interior se extienden hacia el aire libre.

**ГАРМОНИЯ ВНУТРЕННИХ И НАРУЖНЫХ ПРОСТРАНСТВ.**

*Etic PRO предлагает богатую гамму керамогранитных плиток под дерево для красивого и функционального оформления внутренних и наружных пространств. Богатый набор плиток с фактурой эксклюзивных пород древесины доступен в различных вариантах поверхности – для интерьеров и для улицы. Это позволяет создавать цельные дизайнерские проекты, в которых наружные пространства являются естественным продолжением внутренних.*

06

STUNNING APPEAL



atlas concorde

2

1 2

Etic Rovere Venice 25x150 cm, Etic Rovere Venice Tatami 22,5x90 cm

**A WIDE RANGE OF TRIM TILES PERFECT FOR A MYRIAD OF OUTDOOR APPLICATIONS OR TO FINISH OFF SWIMMING POOL EDGES WITH STYLE**

Una vasta gamma di pezzi speciali è ideale per numerose applicazioni in esterno e per rifinire con stile bordi piscina

Cette vaste gamme de pièces spéciales est idéale pour de multiples applications à l'extérieur et pour finir avec style les bords de piscine.

*Die breite Palette von Formteilen ist ideal für viele Anwendungen im Außenbereich und zum stilvollen Abrunden von Poolumgebungen.*

*Una vasta gama de piezas especiales es ideal para múltiples aplicaciones en exteriores y para acabar con estilo los bordes de piscina.*

Широкая гамма специальных элементов идеальна для уличного применения и стильного оформления краев бассейнов.

3 4

- 3 Etic Rovere Venice 30x120 cm LASTRA 20mm
- 4 Etic Rovere Venice 25x150 cm, Etic Rovere Venice Tatami 22,5x90 cm  
Etic Rovere Venice Griglia 15 15x60 cm, Etic Rovere Venice Gradino Lineare SP 30x60 cm



3



4

06

////// **TATAMIDECOR**

STUNNING APPEAL

**Thin listels soften the wood look for a minimalist and natural look for floors and walls**

Sottili listelli scompongono l'effetto legno per una decorazione minimalista e naturale di pavimenti e rivestimenti

De fines lames décomposent l'imitation bois pour un décor minimaliste et naturel des sols et revêtements.

*Dünne Leisten brechen den Holz-Effekt für ein minimalistisches Dekor der natürlichen Fußböden und Wandbeläge.*

*Finos listeles descomponen el efecto madero para una decoración minimalista y natural de pavimentos y revestimientos.*

Тонкие плашки с фактурой дерева образуют натуральный минималистический декор полов и стен.

5  
Etic Rovere Venice 25x150 cm, Etic Rovere Venice Tatami 22,5x90 cm  
Etic Rovere Venice Herringbone 36,2x41,2 cm



5



////  
**MATT FINISH ± 10 mm**  
 FINITURA MATT

**Etic Rovere Venice**  
 25x150 cm - 9 7/8" x 59"



**Etic Noce Hickory**  
 25x150 cm - 9 7/8" x 59"



**Etic Quercia Antique**  
 25x150 cm - 9 7/8" x 59"



**Etic Eucalipto Smoked**  
 25x150 cm - 9 7/8" x 59"



**ROVEREVENICE**



**NOCEHICKORY**

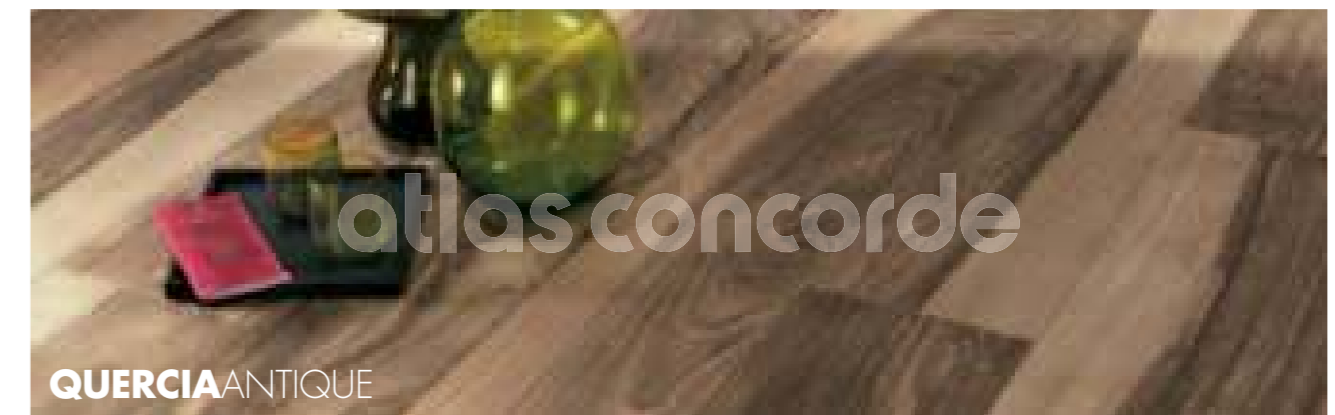

**QUERCIAANTIQUE**



**EUCALIPTOSMOKED**

**DESTINATIONS OF USE**  
 DESTINAZIONI D'USO



**MEDIUM TRAFFIC**  
 CALPESTIO MEDIO

MODERATE COMMERCIAL AREAS (restaurants, offices, public restrooms, public offices, hotels, business lounges, etc. save for obligated pathways)  
 COMMERCIALI MEDI (ristoranti, uffici, negozi, bagni pubblici, uffici pubblici, hotel, business lounge, etc. a esclusione di passaggi obbligati)

**SAFETY CHARACTERISTICS**  
 CARATTERISTICHE DI SICUREZZA



DIN 51130  
 DIN 51097  
**R9 A**



ASTM C1028-2007  
 ≥ **0,60 Dry**  
 ≥ **0,60 Wet**

**INSTALLATION TIPS**  
 SUGGERIMENTI DI POSA

**25x150 cm**

In straight-forward installation patterns, it is recommended a maximum staggering of listels of 50 cm and a grout line of 1-2 mm in indoor applications. Joint-less installation is not recommended. / In posa a correre, si consiglia la sfalsatura dei listoni di massimo 50 cm e fuga di 1-2 mm in interno. È fortemente sconsigliata la posa a giunto unito. / Pour la pose à l'anglaise, nous conseillons un décalage des lames de 50 cm au maximum et un joint de 1 à 2 mm à l'intérieur. Il est absolument déconseillé de réaliser la pose avec joint nul. / Bei fortlaufender Verlegung ist es empfehlenswert die Platten maximal 50 cm versetzt und mit einer Fuge von 1-2 mm in Innenbereichen zu verlegen. Von einer fugenlosen Verlegung wird dringend abgeraten. / En colocación simple, se aconseja escalonar los listones por un máximo de 50 cm y una junta de 1-2 mm para interiores. Se desaconseja vivamente la colocación sin juntas. / При укладке вразбежку рекомендуется укладывать плитки со смещением не более 50 см и со швом 1-2 мм внутри помещений. Настоятельно не рекомендуется укладывать плитки без швов.

//////  
**MATT FINISH ± 10 mm**  
 FINITURA MATT

**Etic Rovere Venice**  
 22,5x90 cm - 8<sup>7</sup>/<sub>8</sub>"x35<sup>3</sup>/<sub>8</sub>"



**Etic Noce Hickory**  
 22,5x90 cm - 8<sup>7</sup>/<sub>8</sub>"x35<sup>3</sup>/<sub>8</sub>"



**Etic Quercia Antique**  
 22,5x90 cm - 8<sup>7</sup>/<sub>8</sub>"x35<sup>3</sup>/<sub>8</sub>"



**Etic Eucalipto Smoked**  
 22,5x90 cm - 8<sup>7</sup>/<sub>8</sub>"x35<sup>3</sup>/<sub>8</sub>"



**Etic Rovere Venice**  
 15x90 cm - 5<sup>7</sup>/<sub>8</sub>"x35<sup>3</sup>/<sub>8</sub>"



**Etic Noce Hickory**  
 15x90 cm - 5<sup>7</sup>/<sub>8</sub>"x35<sup>3</sup>/<sub>8</sub>"



**Etic Quercia Antique**  
 15x90 cm - 5<sup>7</sup>/<sub>8</sub>"x35<sup>3</sup>/<sub>8</sub>"



**Etic Eucalipto Smoked**  
 15x90 cm - 5<sup>7</sup>/<sub>8</sub>"x35<sup>3</sup>/<sub>8</sub>"



//////  
**HONED SURFACE ± 10 mm**  
 SUPERFICIE LAPPATA

**Etic Rovere Venice Lappato**  
 22,5x90 cm - 8<sup>7</sup>/<sub>8</sub>"x35<sup>3</sup>/<sub>8</sub>"



**Etic Noce Hickory Lappato**  
 22,5x90 cm - 8<sup>7</sup>/<sub>8</sub>"x35<sup>3</sup>/<sub>8</sub>"



**DESTINATIONS OF USE**  
 DESTINAZIONI D'USO



**MODERATE COMMERCIAL AREAS (restaurants, offices, public restrooms, public offices, hotels, business lounges, etc. save for obligated pathways)**

COMMERCIALI MEDI (ristoranti, uffici, negozi, bagni pubblici, uffici pubblici, hotel, business lounge, etc. a esclusione di passaggi obbligati)

**INSTALLATION TIPS**  
 SUGGERIMENTI DI POSA

**22,5x90 cm - 15x90 cm**

In straight-forward installation patterns, it is recommended a maximum staggering of listels of 35 cm and a grout line of 1-2 mm in indoor applications and of 3 mm in outdoor applications. Joint-less installation is not recommended. / In posa a correre, si consiglia la sfalsatura dei listoni di massimo 35 cm e fuga di 1- 2 mm in interno, 3 mm in esterno. È fortemente sconsigliata la posa a giunto unito. / Pour la pose à l'anglaise, nous conseillons un décalage des lames de 35 cm au maximum et un joint de 1 à 2 mm à l'intérieur, et de 3 mm à l'extérieur. Il est absolument déconseillé de réaliser la pose avec joint nul. / Bei fortlaufender Verlegung ist es empfehlenswert die Platten maximal 35 cm versetzt und mit einer Fuge von 1-2 mm in Innenbereichen bzw. 3 mm in Außenbereichen zu verlegen. Von einer fugenlosen Verlegung wird dringend abgeraten. / En colocación simple, se aconseja escalonar los listones por un máximo de 35 cm y una junta de 1- 2 mm para interiores, 3 mm para exteriores. Se desaconseja vivamente la colocación sin juntas. / При укладке вразбежку рекомендуется укладывать плитки со смещением не более 35 см и со швом 1-2 мм внутри помещений, 3 мм на улице. Настоятельно не рекомендуется укладывать плитки без швов.

**Etic Quercia Antique Lappato**  
 22,5x90 cm - 8<sup>7</sup>/<sub>8</sub>"x35<sup>3</sup>/<sub>8</sub>"



**Etic Eucalipto Smoked Lappato**  
 22,5x90 cm - 8<sup>7</sup>/<sub>8</sub>"x35<sup>3</sup>/<sub>8</sub>"





////////////////////  
**OUTDOOR PAVING ± 20 mm**  
 PAVIMENTI DA ESTERNO

**LASTRA 20mm**

**Etic Rovere Venice LASTRA 20mm**  
 30x120 cm - 11<sup>3</sup>/<sub>4</sub>"x47<sup>1</sup>/<sub>4</sub>"



**Etic Noce Hickory LASTRA 20mm**  
 30x120 cm - 11<sup>3</sup>/<sub>4</sub>"x47<sup>1</sup>/<sub>4</sub>"



**Etic Quercia Antique LASTRA 20mm**  
 30x120 cm - 11<sup>3</sup>/<sub>4</sub>"x47<sup>1</sup>/<sub>4</sub>"



**Etic Eucalipto Smoked LASTRA 20mm**  
 30x120 cm - 11<sup>3</sup>/<sub>4</sub>"x47<sup>1</sup>/<sub>4</sub>"



**Etic Rovere Venice LASTRA 20mm**  
 60x60 cm - 23<sup>5</sup>/<sub>8</sub>"x23<sup>5</sup>/<sub>8</sub>"



**Etic Noce Hickory LASTRA 20mm**  
 60x60 cm - 23<sup>5</sup>/<sub>8</sub>"x23<sup>5</sup>/<sub>8</sub>"



**Etic Quercia Antique LASTRA 20mm**  
 60x60 cm - 23<sup>5</sup>/<sub>8</sub>"x23<sup>5</sup>/<sub>8</sub>"



**Etic Eucalipto Smoked LASTRA 20mm**  
 60x60 cm - 23<sup>5</sup>/<sub>8</sub>"x23<sup>5</sup>/<sub>8</sub>"



////////////////////  
**GRIP FINISH ± 10 mm**  
 FINISH GRIP

**Etic Rovere Venice Grip**  
 22,5x90 cm - 8<sup>7</sup>/<sub>8</sub>"x35<sup>3</sup>/<sub>8</sub>"



**Etic Noce Hickory Grip**  
 22,5x90 cm - 8<sup>7</sup>/<sub>8</sub>"x35<sup>3</sup>/<sub>8</sub>"



**Etic Quercia Antique Grip**  
 22,5x90 cm - 8<sup>7</sup>/<sub>8</sub>"x35<sup>3</sup>/<sub>8</sub>"



**Etic Eucalipto Smoked Grip**  
 22,5x90 cm - 8<sup>7</sup>/<sub>8</sub>"x35<sup>3</sup>/<sub>8</sub>"



**DESTINATIONS OF USE**  
 DESTINAZIONI D'USO



**HEAVY TRAFFIC**  
 CALPESTIO PESANTE

**HEAVY COMMERCIAL AREAS** (malls, airports, places of worship, schools, museums, squares, hospitals, etc.)

COMMERCIALI PESANTI (mall, aeroporti, luoghi di culto, scuole, musei, piazze, ospedali etc.)

**SAFETY CHARACTERISTICS**  
 CARATTERISTICHE DI SICUREZZA



DIN 51130  
 DIN 51097  
**R11 A+B+C**



ASTM C1028-2007  
**≥ 0,80 Dry**  
**≥ 0,80 Wet**

**INSTALLATION TIPS**  
 SUGGERIMENTI DI POSA

**22,5x90 cm GRIP SURFACE**

**In straight-forward installation patterns, it is recommended a maximum staggering of listels of 35 cm and a grout line of 1-2 mm in indoor applications and of 3 mm in outdoor applications. Joint-less installation is not recommended.** /In posa a correre, si consiglia la sfalsatura dei listoni di massimo 35 cm e fuga di 1-2 mm in interno, 3 mm in esterno. È fortemente sconsigliata la posa a giunto unito. / Pour la pose à l'anglaise, nous conseillons un décalage des lames de 35 cm au maximum et un joint de 1 à 2 mm à l'intérieur, et de 3 mm à l'extérieur. Il est absolument déconseillé de réaliser la pose avec joint nul. / Bei fortlaufender Verlegung ist es empfehlenswert die Platten maximal 35 cm versetzt und mit einer Fuge von 1-2 mm in Innenbereichen bzw. 3 mm in Außenbereichen zu verlegen. Von einer fugenlosen Verlegung wird dringend abgeraten. / En colocación simple, se aconseja escalonar los listones por un máximo de 35 cm y una junta de 1- 2 mm para interiores, 3 mm para exteriores. Se desaconseja vivamente la colocación sin juntas. / При укладке вразбежку рекомендуется укладывать плитки со смещением не более 35 см и со швом 1-2 мм внутри помещений, 3 мм на улице. Настоятельно не рекомендуется укладывать плитки без швов.

**LASTRA 20mm**

**For further details on the 20 mm product, relevant trims and the installation systems, in particular for recommendations, restrictions of use, and precautions during installation, please refer to the LASTRA 20mm section on the Atlas Concorde website or to the LASTRA 20mm catalogue.** / Per dettagli sul prodotto e sui relativi pezzi speciali in 20 mm di spessore, per i sistemi di posa ed, in particolare, per raccomandazioni, accorgimenti, limitazioni di utilizzo e precauzioni in fase di posa, si raccomanda di prendere visione del catalogo LASTRA 20mm e della sezione LASTRA 20mm del sito Atlas Concorde. / Pour de plus amples détails sur les produits et les pièces spéciales de 20 mm d'épaisseur et sur leurs systèmes de pose, et en particulier, pour les recommandations, mises à jour, limitations d'usage et précautions en phase de pose, veuillez prendre connaissance du catalogue LASTRA 20mm et du site Atlas Concorde LASTRA 20mm. / Für details zum produkt und formteile mit 20 mm stärke und entsprechende verlegesysteme, insbesondere hinsichtlich hinweise und anmerkungen, nutzungseinschränkungen und vorsichtsmassnahmen während der verlegung, wird die einsicht des katalogs lastra 20mm und der webseite atlas concorde lastra 20mm empfohlen. / Para más detalles sobre el producto y sus piezas especiales de 20 mm de espesor, para los sistemas de colocación y, en especial, para recomendaciones, límites de uso y precauciones en fase de colocación, aconsejamos consultar el catálogo LASTRA 20mm y la sección LASTRA 20mm del sitio Atlas Concorde. / Подробнее о плитках специальных элементах толщиной 20мм, о системах монтажа, ограничениях в применении, о мерах предосторожности при укладке можно узнать в каталоге LASTRA 20mm и в разделе LASTRA 20mm на сайте Atlas Concorde.

INDUSTRIAL 3D  
DECOR

Etic Rovere Venice Industrial 3D  
44x28,5 cm - 17<sup>3</sup>/<sub>8</sub>"x11<sup>1</sup>/<sub>4</sub>"

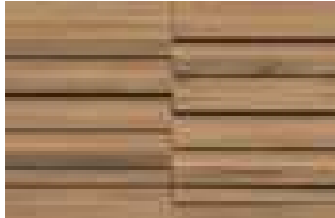

Etic Noce Hickory Industrial 3D  
44x28,5 cm - 17<sup>3</sup>/<sub>8</sub>"x11<sup>1</sup>/<sub>4</sub>"



Etic Quercia Antique Industrial 3D  
44x28,5 cm - 17<sup>3</sup>/<sub>8</sub>"x11<sup>1</sup>/<sub>4</sub>"



Etic Eucalipto Smoked Industrial 3D  
44x28,5 cm - 17<sup>3</sup>/<sub>8</sub>"x11<sup>1</sup>/<sub>4</sub>"

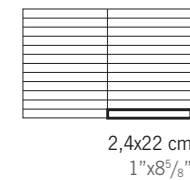

HERRINGBONE  
DECOR

Etic Rovere Venice Herringbone  
36,2x41,2 cm - 14<sup>1</sup>/<sub>8</sub>"x16<sup>1</sup>/<sub>8</sub>"



Etic Noce Hickory Herringbone  
36,2x41,2 cm - 14<sup>1</sup>/<sub>8</sub>"x16<sup>1</sup>/<sub>8</sub>"



Etic Quercia Antique Herringbone  
36,2x41,2 cm - 14<sup>1</sup>/<sub>8</sub>"x16<sup>1</sup>/<sub>8</sub>"



Etic Eucalipto Smoked Herringbone  
36,2x41,2 cm - 14<sup>1</sup>/<sub>8</sub>"x16<sup>1</sup>/<sub>8</sub>"

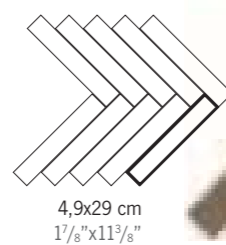

CHEVRON  
DECOR

Etic Rovere Venice Chevron A+B  
35x34,5 cm - 13<sup>3</sup>/<sub>4</sub>"x13<sup>3</sup>/<sub>8</sub>"



Etic Noce Hickory Chevron A+B  
35x34,5 cm - 13<sup>3</sup>/<sub>4</sub>"x13<sup>3</sup>/<sub>8</sub>"



Etic Quercia Antique Chevron A+B  
35x34,5 cm - 13<sup>3</sup>/<sub>4</sub>"x13<sup>3</sup>/<sub>8</sub>"



Etic Eucalipto Smoked Chevron A+B  
35x34,5 cm - 13<sup>3</sup>/<sub>4</sub>"x13<sup>3</sup>/<sub>8</sub>"

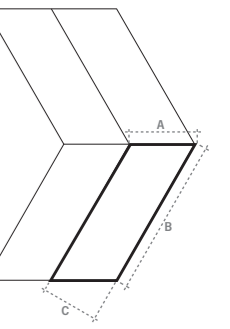



//////  
**CHEVRON TATAMI**  
DECOR

Etic Rovere Venice  
Chevron Tatami A+B  
74x22,2 cm - 29<sup>1</sup>/<sub>8</sub>"x8<sup>5</sup>/<sub>8</sub>"

Etic Noce Hickory  
Chevron Tatami A+B  
74x22,2 cm - 29<sup>1</sup>/<sub>8</sub>"x8<sup>5</sup>/<sub>8</sub>"

Etic Quercia Antique  
Chevron Tatami A+B  
74x22,2 cm - 29<sup>1</sup>/<sub>8</sub>"x8<sup>5</sup>/<sub>8</sub>"

Etic Eucalipto Smoked  
Chevron Tatami A+B  
74x22,2 cm - 29<sup>1</sup>/<sub>8</sub>"x8<sup>5</sup>/<sub>8</sub>"

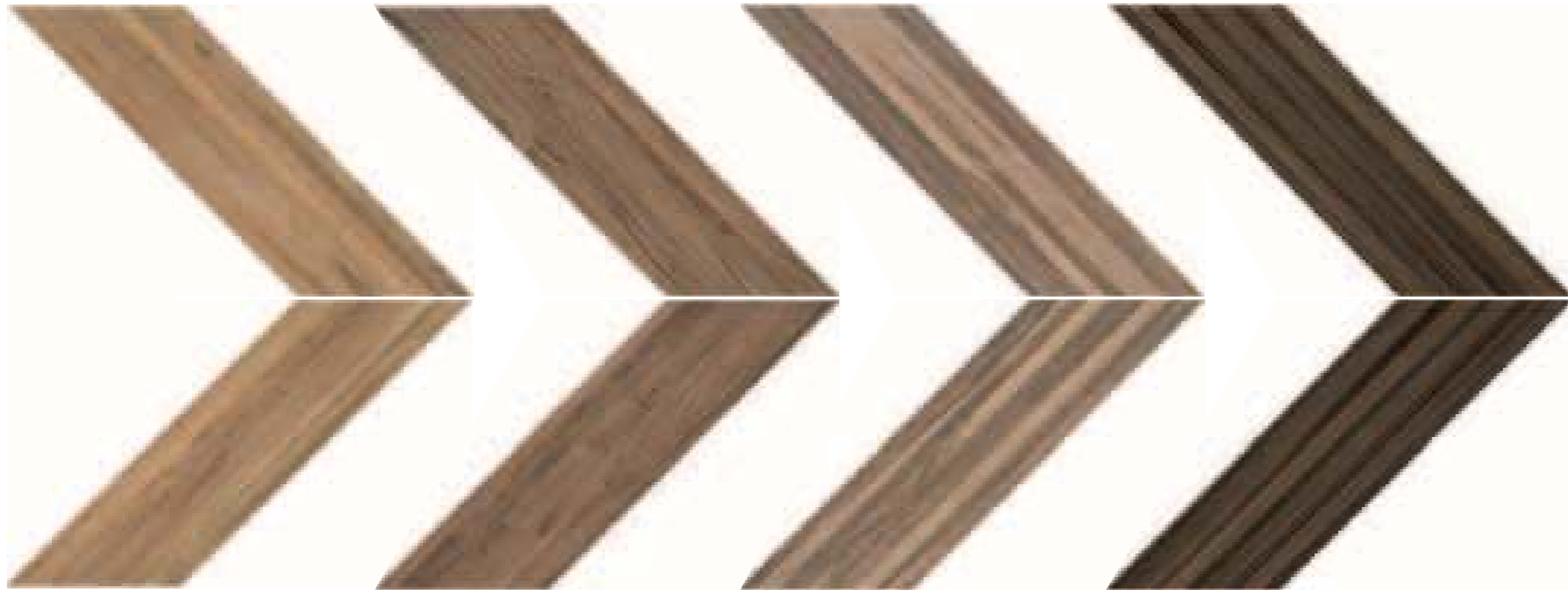

//////  
**TATAMI**  
DECOR

Etic Rovere Venice Tatami  
22,5x90 cm - 8<sup>7</sup>/<sub>8</sub>"x35<sup>3</sup>/<sub>8</sub>"



Etic Noce Hickory Tatami  
22,5x90 cm - 8<sup>7</sup>/<sub>8</sub>"x35<sup>3</sup>/<sub>8</sub>"



Etic Quercia Antique Tatami  
22,5x90 cm - 8<sup>7</sup>/<sub>8</sub>"x35<sup>3</sup>/<sub>8</sub>"



Etic Eucalipto Smoked Tatami  
22,5x90 cm - 8<sup>7</sup>/<sub>8</sub>"x35<sup>3</sup>/<sub>8</sub>"

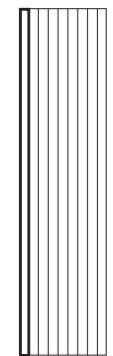

2,3x90 cm  
7<sup>1</sup>/<sub>8</sub>"x35<sup>3</sup>/<sub>8</sub>"



atlas concorde



atlas concorde

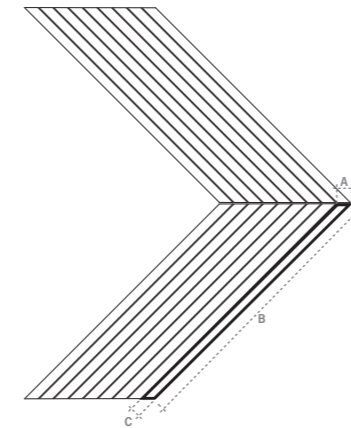

A 3,2 cm - 1<sup>1</sup>/<sub>4</sub>"  
B 73,8 cm - 29"  
C 2,3 cm - 7<sup>1</sup>/<sub>8</sub>"



atlas concorde



atlas concorde



### INSTALLATION TIPS SUGGERIMENTI DI POSA

FOR AN INSTALLATION ABLE TO EXALT THE GRAPHIC VERSATILITY AND COLOUR-SHADING OF THE ETIC COLLECTION, WE RECOMMEND THE FOLLOWING:

■ **Staggering of slabs: maximum 1/3 of the length (both for the 150 cm and the 90 cm size).**

■ **Mixing of slabs: before proceeding with installation, it is recommended to open the boxes, place the tiles onto a flat surface to assess their graphics and choose slabs from different boxes with different colour shading.**

PER UNA POSA IN GRADO DI VALORIZZARE LA VARIETÀ GRAFICA E LA STONALIZZAZIONE DELLA COLLEZIONE ETIC PRO SI SUGGERISCE DI SEGUIRE I SEGUENTI ACCORGIMENTI:

■ **Sfalsamento listoni: massimo 1/3 della lunghezza (sia per il formato 150 che per il formato 90 cm).**

■ **Miscelazione listoni: prima di procedere alla posa dei listoni, si consiglia di aprire le scatole, stendere il prodotto per valutare la varietà grafica, e posare i listoni scegliendo pezzi provenienti da scatole differenti e con differenti grafiche e variazioni cromatiche.**

POUR OBTENIR UNE POSE QUI VALORISE LA VARIÉTÉ GRAPHIQUE ET L'EFFET D'ENNUANCE DE LA COLLECTION ETIC PRO, NOUS CONSEILLONS DE SUIVRE LES INDICATIONS SUIVANTES :

■ **Lames en décalé : maximum 1/3 de la longueur (aussi bien au format 150 cm que 90 cm).**

■ **Lames mélangées : avant de procéder à la pose des lames, nous conseillons d'ouvrir les boîtes, d'étaler le produit pour évaluer la variété graphique, et de poser les lames en choisissant des pièces provenant de différentes boîtes et avec divers graphiques et variations chromatiques.**

FÜR EINE VERLEGUNG, DIE DEN GRAPHISCHEN ABWECHSLUNGSREICHTUM UND DIE ABSTUFUNGEN DER KOLLEKTION ETIC PRO BETONT, SCHLAGEN WIR VOR, DIE FOLGENDEN SCHRITTE AUSZUFÜHREN:

■ **Versetzte Planken: maximal 1/3 der Länge (sowohl für das Format 150 als auch für das Format 90 cm).**

■ **Gemischte Planken: Vor dem Verlegen der Planken empfehlen wir Ihnen die Kartons zu öffnen, das Produkt auszulegen, um den graphischen Abwechslungsreichtum zu beurteilen und dann erst die Planken, die Sie aus verschiedenen Kartons mit unterschiedlichen Grafiken und Farbvariationen nehmen, zu verlegen.**

PARA UNA COLOCACIÓN CAPAZ DE VALORIZAR LA VARIEDAD GRÁFICA Y DE TONO DE LA COLECCIÓN ETIC PRO SE SUGIERE CONSIDERAR LAS SIGUIENTES PRECAUCIONES:

■ **Escalonamiento de los listones: máximo 1/3 del largo (tanto para el formato 150 como para el formato 90 cm).**

■ **Mezcla de los listones: antes de proceder con la colocación de los listones, se aconseja abrir las cajas, extender el producto para evaluar la variedad gráfica, y colocar los listones escogiendo piezas provenientes de cajas diferentes y con diferentes aspectos gráficos y variaciones cromáticas.**

ЧТОБЫ ПОДЧЕРКНУТЬ БОГАТСТВО РИСУНКА И ЦВЕТОВ КОЛЛЕКЦИИ ETIC PRO, РЕКОМЕНДУЕМ СЛЕДОВАТЬ СЛЕДУЮЩИМ УКАЗАНИЯМ ПО УКЛАДКЕ:

■ **Смещение плиток: не более 1/3 длины (как для формата 150, так и для формата 90 см).**

■ **Перемешивание плиток: перед укладкой рекомендуем открыть коробки, разложить плитки и внимательно рассмотреть их поверхность, после чего приступить к укладке, беря разные по рисунку и цвету плитки из разных коробок.**



### FOR A STATE-OF-THE-ART INSTALLATION, IT IS RECOMMENDED TO: / PER UNA POSA OTTIMALE SI SUGGERISCE DI:



### FOR A STATE-OF-THE-ART INSTALLATION, IT IS RECOMMENDED TO: / PER UNA POSA OTTIMALE SI SUGGERISCE DI:

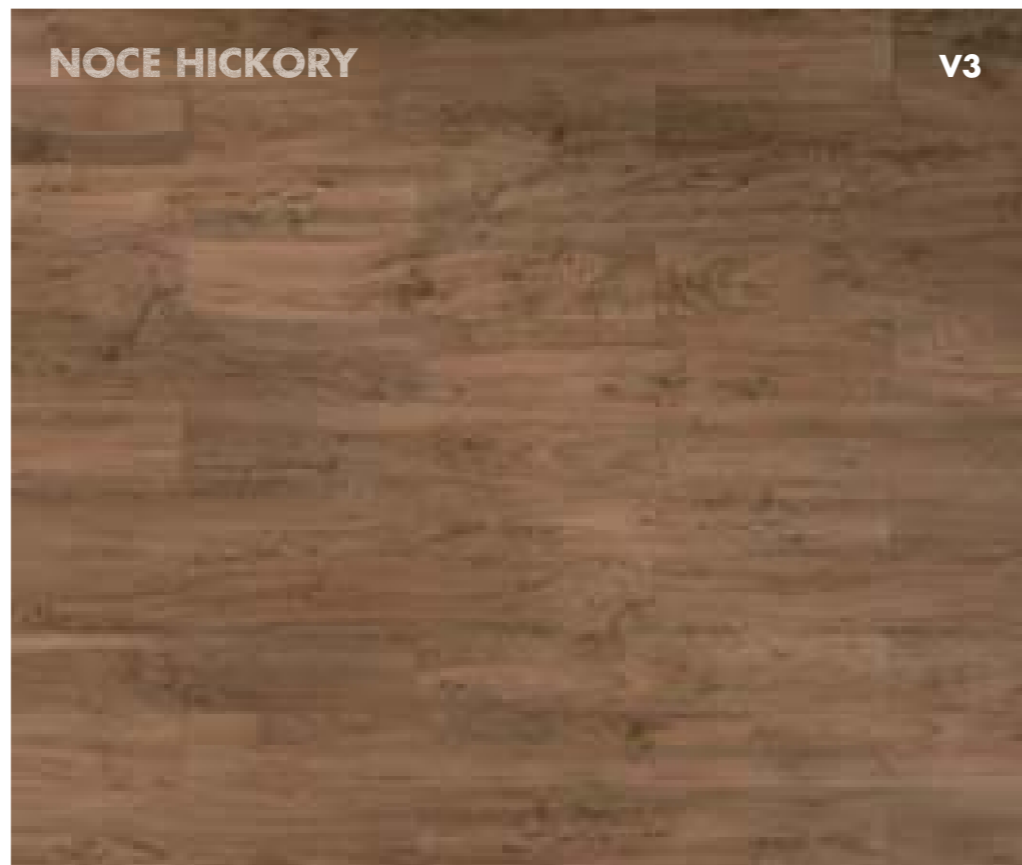
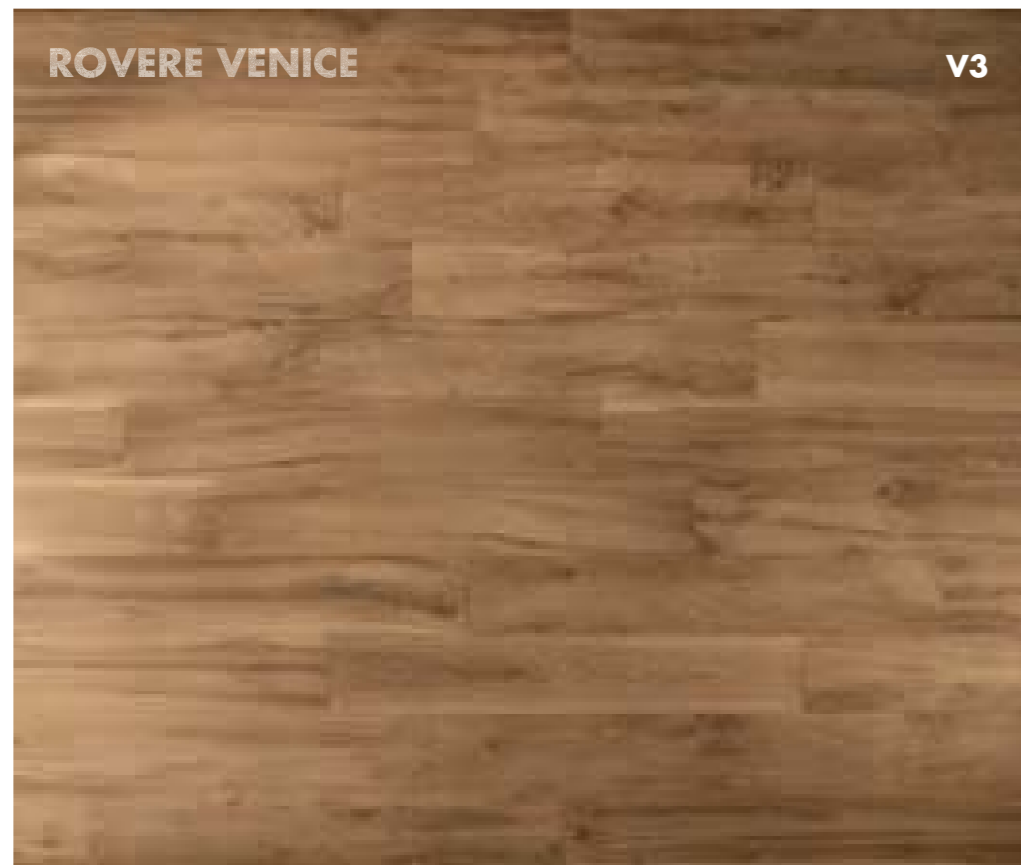

1. Open the boxes and assess the graphics of the tiles.  
2. Mix the slabs combining different types of graphics: slabs with knots, sapwood, directional veining.  
Avoid installation adjacent to tiles with a similar graphics in order to give a sense of motion to the surface and increase the colour-shading effect.

1. Aprire diverse scatole e valutare la varietà grafica.  
2. Miscelare i listoni e affiancare tipologie grafiche differenti: listoni con nodi, listoni con alburni, listoni con venature direzionate.  
Evitare di avvicinare listoni similari permetterà di dare ricchezza e movimento al pavimento, incrementandone la stonalizzazione.

1. Ouvrir différentes boîtes et évaluer la variété graphique.  
2. Mélanger les lames et juxtaposer des types de graphiques différents : lames avec nœuds, lames avec auburns, lames avec veines directionnelles.  
Éviter de rapprocher des lames semblables permettra de donner de la richesse et du mouvement au sol, en accentuant l'effet dénuancé.

1. Öffnen Sie mehrere Kartons und bewerten Sie den graphischen Abwechslungsreichtum.  
2. Mischen Sie die Planken und kombinieren verschiedene Arten von Grafiken: Planken mit Knoten, Planken mit Splintholz, Planken mit Äderungen.  
Vermeiden Sie ähnliche Planken nebeneinander, um auf dem Boden Dynamik und Bewegung zu schaffen und um die Abstufungen zu erhöhen.

1. Abrir cajas diferentes y evaluar la variabilidad gráfica.  
2. Mezclar los listones y poner juntos tipos gráficos diferentes: listones con nudos, listones con alburnos, listones con vetas orientadas.  
Evitar acercar listones similares permitirá dar riqueza y una sensación de movimiento al pavimento, incrementando su variación tonal.

1. Открыть несколько коробок и внимательно рассмотреть поверхность плиток.  
2. Перемешать плитки и расположить рядом плитки с разным рисунком: с сучками, заболонью, прожилками.  
Старайтесь не располагать рядом одинаковые плитки: это позволит получить богатое и натуральное по виду напольное покрытие.

1. Open the boxes and assess the graphics of the tiles.  
2. Mix bi-colour slabs with dark slabs. The recommended proportion is 1 dark slab every 3/4 bi-colour slabs.  
3. Taking the short side of the slabs as a reference (25, 22.5 or 15 cm), alternate bright and dark stripes, avoiding that the bright (or dark) band continues the band of the same colour.

1. Ouvrir différentes boîtes et évaluer la variété graphique.  
2. Mélanger les lames bicolores et les lames entièrement foncées. La proportion conseillée est 1 lame foncée toutes les 3 ou 4 lames bicolores.  
3. En se référant au côté court des lames (25, 22,5 ou 15 cm), alterner les stries claires et les stries foncées, en évitant que la bande claire (ou foncée) d'une lame se trouve à côté d'une bande de même couleur.

1. Abrir cajas diferentes y evaluar la variabilidad gráfica.  
2. Mezclar los listones bicolor con los listones totalmente oscuros. La proporción aconsejada es de 1 listón oscuro por cada 3/4 listones bicolor.  
3. Tomando como referencia el lado corto de los listones (25, 22,5 ó 15 cm) alternar estrias claras y estrias oscuras, evitando que la franja clara (u oscura) de un listón continúe la franja del mismo color.

1. Aprire diverse scatole e valutare la varietà grafica.  
2. Miscelare i listoni bicolore con i listoni interamente scuri. La proporzione consigliata è 1 listone scuro ogni 3/4 listoni bicolore.  
3. Prendendo a riferimento il lato corto dei listoni (25, 22,5 o 15 cm) alternare striature chiare a striature scure, evitando che la fascia chiara (o scura) di un listone continui la fascia dello stesso colore.

1. Öffnen Sie mehrere Kartons und bewerten Sie den graphischen Abwechslungsreichtum.  
2. Mischen Sie die zweifarbigen Planken mit den ganz dunklen Planken. Das empfohlene Verhältnis ist 1 dunkle Planke alle 3/4 zweifarbige Planken.  
3. Als Referenz dient die kurze Seite der Planken (25, 22,5 oder 15 cm), um klare und dunkle Rillen abzuwechseln. Dabei sollte vermieden werden, dass helle oder dunkle Planken die gleiche Farbe fortsetzen.

1. Открыть несколько коробок и внимательно рассмотреть поверхность плиток.  
2. Перемешать двухцветные плитки с плитками однородного темного цвета. Рекомендуемое соотношение – 1 темная плитка к 3-4 двухцветным.  
3. Взяв за основу короткую грань плиток (25, 22,5 или 15 см), чередовать светлые и темные полосы. Старайтесь не допускать совпадения светлых (или темных) полос смежных плиток.

1. Open the boxes and assess the graphics of the tiles: the Eucalyptus colour is more uniform than the others and has a lighter shading that make the slabs appear to have a more homogeneous aspect.  
2. Mix the slabs trying to install adjacent tiles of different types in order to create a "shaded effect" (dark-bright-dark) avoiding strong chromatic contrasts.

1. Ouvrir différentes boîtes et évaluer la variété graphique : la couleur Eucalyptus plus uniforme par rapport aux autres présente des passages de couleur plus graduels, qui rendent les lames apparemment plus homogènes.  
2. Mélanger les lames en essayant de juxtaposer différents types pour créer des "nuances" (clair-foncé-clair) en évitant les écarts chromatiques trop nets.

1. Abrir cajas diferentes y evaluar la variabilidad gráfica: el color Eucalipto es más uniforme respecto de los otros y presenta cambios de color más graduales, que dan una apariencia más homogénea a los listones.  
2. Mezclar los listones tratando de acercar tipos diferentes para crear "matices" (oscuro-claro-oscuro) evitando saltos demasiado netos de las tonalidades.

1. Aprire diverse scatole e valutare la varietà grafica: il colore Eucalipto è più uniforme rispetto agli altri e presenta passaggi di colore più graduali, che rendono i listoni in apparenza più omogenei.  
2. Miscelare i listoni cercando di affiancare tipologie differenti per creare "sfumature" (scuro-chiaro-scuro) evitando salti troppo netti di cromatiche.

1. Öffnen Sie mehrere Kartons und bewerten Sie den graphischen Abwechslungsreichtum: die Farbe Eucalypto ist gleichmäßiger als die anderen und hat weichere Farbübergänge, die die Planken scheinbar homogener werden lassen.  
2. Mischen Sie die Planken und versuchen Sie, verschiedene Arten zu kombinieren, um "Abstufungen" (Dunkel-Hell-Dunkel) zu schaffen, dabei sollten jedoch harte Farbsprünge vermieden werden.

1. Открыть несколько коробок и внимательно рассмотреть поверхность плиток: тон Eucalipto несколько однороднее других и имеет более плавные цветовые переходы, поэтому плитки кажутся однороднее.  
2. Перемешать плитки, стараясь располагать рядом разные по виду поверхности для получения разнообразных светлых и темных оттенков. Вместе с тем не допускайте слишком резких цветовых перепадов.



### COLOURSHADING

- V1**  
 Light/Leggera  
 Léger/Leichte  
 Ligera/Lёгкое
- V2**  
 Moderate/Moderata  
 Moyen/Mittlere  
 Moderada/Умеренное
- V3**  
 High/Alta  
 Haut/Kräftigere  
 Alta/Высокое
- V4**  
 Random/Random  
 Casuel/Zufällige  
 Random/Произвольное



## Coloured body porcelain tiles . Rectified monocaliber Gres porcellanato colorato in massa . Rettificato monocalibro

Grès cérame coloré dans la masse . Rectifié mono-calibre | Durchgefärbtes Feinsteinzeug . Geschliffen Einkalibrig  
Gres porcelánico coloreado en masa . Rectificado monocalibre | Керамический гранит окрашенный в массе . Ретифицированный в одном калибре



### MATT FINISH ± 10 mm FINITURA MATT

25x150 cm  
9<sup>7</sup>/<sub>8</sub>"x59"

Rovere, Noce, Rovere Bianco  
Rovere Grigio, Palissandro

22,5x90 cm  
8<sup>7</sup>/<sub>8</sub>"x35<sup>3</sup>/<sub>8</sub>"

15x90 cm  
5<sup>7</sup>/<sub>8</sub>"x35<sup>3</sup>/<sub>8</sub>"

11x90 cm  
4<sup>3</sup>/<sub>8</sub>"x35<sup>3</sup>/<sub>8</sub>"



### TEXTURED FINISH ± 10 mm FINISH STRUTTURATA

22,5x90 cm  
8<sup>7</sup>/<sub>8</sub>"x35<sup>3</sup>/<sub>8</sub>"

#### DESTINATIONS OF USE DESTINAZIONI D'USO



**MEDIUM TRAFFIC**  
CALPESTIO MEDIO

MODERATE COMMERCIAL AREAS (restaurants, offices, public restrooms, public offices, hotels, business lounges, etc. save for obligated pathways) COMMERCIALI MEDI (ristoranti, uffici, negozi, bagni pubblici, uffici pubblici, hotel, business lounge, etc. a esclusione di passaggi obbligati)

#### INSTALLATION TIPS SUGGERIMENTI DI POSA

##### 25x150 cm

In straight-forward installation patterns, it is recommended a maximum staggering of listels of 50 cm and a grout line of 1-2 mm in indoor applications. Joint-less installation is not recommended. / In posa a correre, si consiglia la sfalsatura dei listoni di massimo 50 cm e fuga di 1-2 mm in interno. È fortemente sconsigliata la posa a giunto unito. / Pour la pose à l'anglaise, nous conseillons un décalage des lames de 50 cm au maximum et un joint de 1 à 2 mm à l'intérieur. Il est absolument déconseillé de réaliser la pose avec joint nul. / Bei fortlaufender Verlegung ist es empfehlenswert die Platten maximal 50 cm versetzt und mit einer Fuge von 1-2 mm in Innenbereichen zu verlegen. Von einer fugenlosen Verlegung wird dringend abgeraten. / En colocación simple, se aconseja escalar los listones por un máximo de 50 cm y una junta de 1-2 mm para interiores. Se desaconseja vivamente la colocación sin juntas. / При укладке вразбежку рекомендуется укладывать плитки со смещением не более 50 см и со швом 1-2 мм внутри помещений. Настоятельно не рекомендуется укладывать плитки без швов.

##### 22,5x90 cm - 15x90 cm - 11x90 cm

In straight-forward installation patterns, it is recommended a maximum staggering of listels of 35 cm and a grout line of 1-2 mm in indoor applications and of 3 mm in outdoor applications. Joint-less installation is not recommended. / In posa a correre, si consiglia la sfalsatura dei listoni di massimo 35 cm e fuga di 1-2 mm in interno, 3 mm in esterno. È fortemente sconsigliata la posa a giunto unito. / Pour la pose à l'anglaise, nous conseillons un décalage des lames de 35 cm au maximum et un joint de 1 à 2 mm à l'intérieur, et de 3 mm à l'extérieur. Il est absolument déconseillé de réaliser la pose avec joint nul. / Bei fortlaufender Verlegung ist es empfehlenswert die Platten maximal 35 cm versetzt und mit einer Fuge von 1-2 mm in Innenbereichen bzw. 3 mm in Außenbereichen zu verlegen. Von einer fugenlosen Verlegung wird dringend abgeraten. / En colocación simple, se aconseja escalar los listones por un máximo de 35 cm y una junta de 1-2 mm para interiores, 3 mm para exteriores. Se desaconseja vivamente la colocación sin juntas. / При укладке вразбежку рекомендуется укладывать плитки со смещением не более 35 см и со швом 1-2 мм внутри помещений, 3 мм на улице. Настоятельно не рекомендуется укладывать плитки без швов.

ROVERE

V3

ROVERE BIANCO

V2

ULIVO

V3

ROVERE GRIGIO

V3

NOCE

V3

EBANO

V2

PALISSANDRO

V3

#### COLOURSHADING

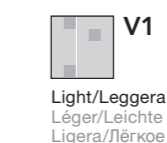

V1  
Light/Leggera  
Léger/Leichte  
Ligera/Lёгкое

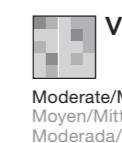

V2  
Moderate/Moderata  
Moyen/Mittlere  
Moderada/Умеренное



V3  
High/Alta  
Haut/Kräftigere  
Alta/Высокое

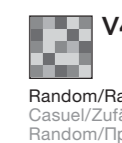

V4  
Random/Random  
Casuel/Zufällige  
Random/Произвольное

## TATAMI DECOR

**Etic Rovere**  
Tatami 22,5x90  
22,5x90 cm - 8<sup>7</sup>/<sub>8</sub>"x35<sup>3</sup>/<sub>8</sub>"

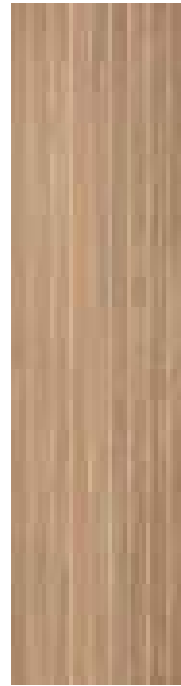

**Etic Ulivo**  
Tatami 22,5x90  
22,5x90 cm - 8<sup>7</sup>/<sub>8</sub>"x35<sup>3</sup>/<sub>8</sub>"



**Etic Noce**  
Tatami 22,5x90  
22,5x90 cm - 8<sup>7</sup>/<sub>8</sub>"x35<sup>3</sup>/<sub>8</sub>"

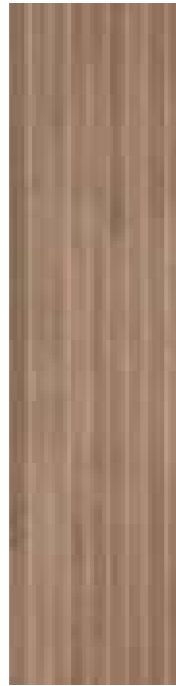

**Etic Palissandro**  
Tatami 22,5x90  
22,5x90 cm - 8<sup>7</sup>/<sub>8</sub>"x35<sup>3</sup>/<sub>8</sub>"



2,3x90 cm  
1<sup>7</sup>/<sub>8</sub>"x35<sup>3</sup>/<sub>8</sub>"

**Etic Rovere Bianco**  
Tatami 22,5x90  
22,5x90 cm - 8<sup>7</sup>/<sub>8</sub>"x35<sup>3</sup>/<sub>8</sub>"

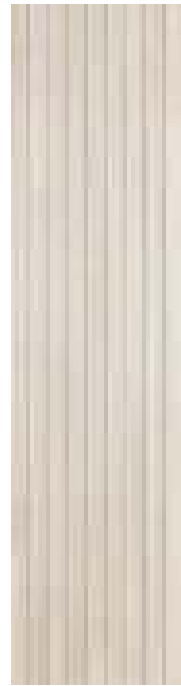

**Etic Rovere Grigio**  
Tatami 22,5x90  
22,5x90 cm - 8<sup>7</sup>/<sub>8</sub>"x35<sup>3</sup>/<sub>8</sub>"

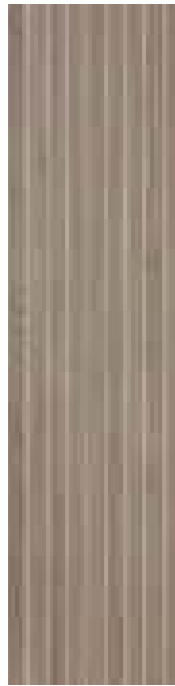

**Etic Ebano**  
Tatami 22,5x90  
22,5x90 cm - 8<sup>7</sup>/<sub>8</sub>"x35<sup>3</sup>/<sub>8</sub>"

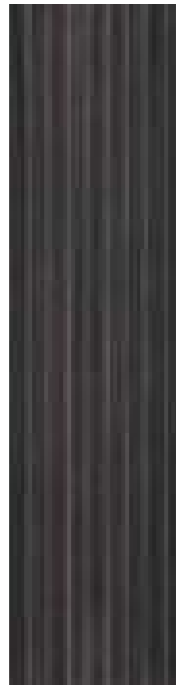

**Metal Satin Listello 90**  
1x90 cm - 3<sup>7</sup>/<sub>8</sub>"x35<sup>3</sup>/<sub>8</sub>"



• Metal insert. / Insetto in metallo.  
Pièce spéciale en métal. / Metall-Einleger.  
Aplicación en metal. / Вставка из металла.

## CASSETTONE&BOTTONE DECOR

**Etic Rovere**  
Cassettone 45  
45x45 cm - 17<sup>3</sup>/<sub>4</sub>"x17<sup>3</sup>/<sub>4</sub>"

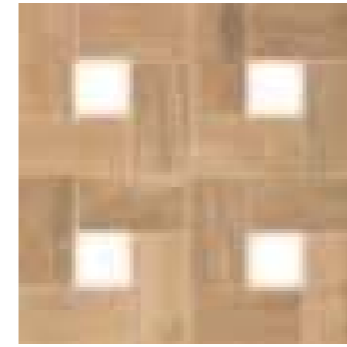

**Etic Ulivo**  
Cassettone 45  
45x45 cm - 17<sup>3</sup>/<sub>4</sub>"x17<sup>3</sup>/<sub>4</sub>"

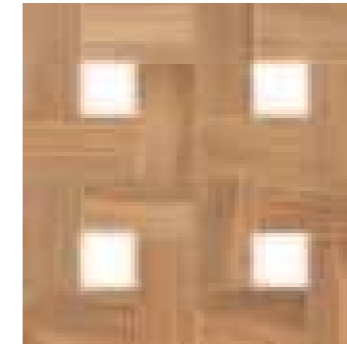

**Etic Noce**  
Cassettone 45  
45x45 cm - 17<sup>3</sup>/<sub>4</sub>"x17<sup>3</sup>/<sub>4</sub>"

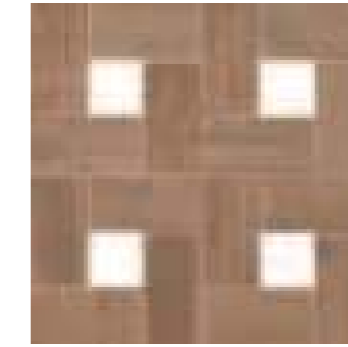

**Etic Palissandro**  
Cassettone 45  
45x45 cm - 17<sup>3</sup>/<sub>4</sub>"x17<sup>3</sup>/<sub>4</sub>"

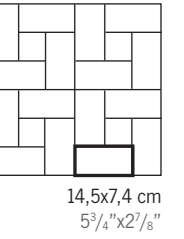
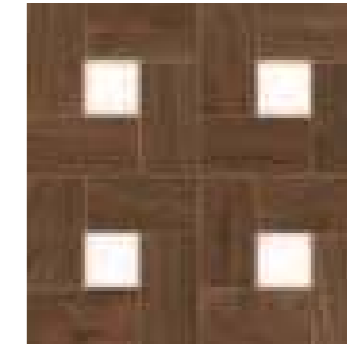

14,5x7,4 cm  
5<sup>7</sup>/<sub>4</sub>"x2<sup>7</sup>/<sub>8</sub>"

**Etic Rovere Bianco**  
Cassettone 45  
45x45 cm - 17<sup>3</sup>/<sub>4</sub>"x17<sup>3</sup>/<sub>4</sub>"



**Etic Rovere Grigio**  
Cassettone 45  
45x45 cm - 17<sup>3</sup>/<sub>4</sub>"x17<sup>3</sup>/<sub>4</sub>"

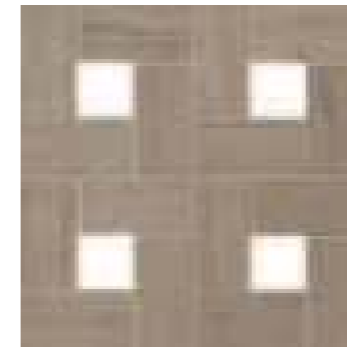

**Etic Ebano**  
Cassettone 45  
45x45 cm - 17<sup>3</sup>/<sub>4</sub>"x17<sup>3</sup>/<sub>4</sub>"

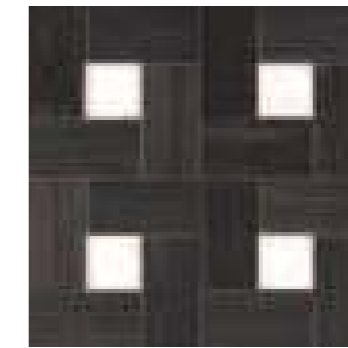

**Etic Rovere**  
Bottone 7x7  
7x7 cm - 2<sup>3</sup>/<sub>4</sub>"x2<sup>3</sup>/<sub>4</sub>"



**Etic Ulivo**  
Bottone 7x7  
7x7 cm - 2<sup>3</sup>/<sub>4</sub>"x2<sup>3</sup>/<sub>4</sub>"



**Etic Noce**  
Bottone 7x7  
7x7 cm - 2<sup>3</sup>/<sub>4</sub>"x2<sup>3</sup>/<sub>4</sub>"



**Etic Palissandro**  
Bottone 7x7  
7x7 cm - 2<sup>3</sup>/<sub>4</sub>"x2<sup>3</sup>/<sub>4</sub>"



**Etic Rovere Bianco**  
Bottone 7x7  
7x7 cm - 2<sup>3</sup>/<sub>4</sub>"x2<sup>3</sup>/<sub>4</sub>"



**Etic Rovere Grigio**  
Bottone 7x7  
7x7 cm - 2<sup>3</sup>/<sub>4</sub>"x2<sup>3</sup>/<sub>4</sub>"



**Etic Ebano**  
Bottone 7x7  
7x7 cm - 2<sup>3</sup>/<sub>4</sub>"x2<sup>3</sup>/<sub>4</sub>"



## NOTES NOTE

For information and details relating to codes, packaging and weight it is recommended to refer to the latest pricelist / Per le informazioni e i dati relativi a codici, imballaggi e pesi occorre sempre consultare l'ultimo listino aggiornato e in vigore. / Pour toutes informations et renseignements concernant les codes, les emballages et les poids, il y a toujours lieu de consulter le dernier tarif en vigueur et mis à jour / Für Informationen und Daten die den Code, die Verpackung und das Gewicht betreffen bitte die aktuellste Preisliste zugrunde legen / Para acceder a la información y a los datos relativos a códigos, embalajes y pesos hay que consultar siempre la última lista de precios actualizada y vigente / Для информации о кодах, упаковках и весе обращайтесь к последнему действующему прайс-листу.

Colours and optical features of the materials illustrated in this catalogue are to be regarded as mere indications / I colori e le caratteristiche estetiche dei materiali illustrati nel presente catalogo sono da ritenersi puramente indicativi / Les coloris et les caractéristiques esthétiques des références illustrées dans le catalogue sont donnés à titre purement indicatif / Die Farben und die ästhetischen Eigenschaften der in diesem Katalog abgebildeten Produkte sind als reine Richtwerte zu betrachten / Los colores y las características estéticas de los materiales ilustrados en el presente catálogo deben ser considerados como puramente indicativos. / Цвета и эстетические характеристики описанных в настоящем каталоге материалов являются только ориентировочными.

Atlas Concorde reserves the right to modify any product without notice and will not be liable for any direct or indirect damage resulting from such modifications / Atlas Concorde si riserva di modificare i prodotti senza preavviso, declinando ogni responsabilità su eventuali danni diretti o indiretti derivanti da eventuali modifiche / Atlas Concorde se réserve le droit de modifier ses produits sans préavis et décline toute responsabilité concernant les éventuels dommages directs ou indirects qui pourraient dériver de ces modifications / Atlas Concorde behält sich das Recht vor jederzeit und ohne vorherige Ankündigung, die Produkte zu verändern, und lehnt jede Haftung bei direkten oder indirekten Schäden ab, die von diesen Veränderungen herrühren / Atlas Concorde se reserva el derecho de modificar los productos sin previo aviso, rechaza cualquier responsabilidad sobre eventuales daños directos o indirectos derivados de eventuales modificaciones / Atlas Concorde оставляет за собой право изменять характеристики изделий без предварительного уведомления, отклоняя при этом любую ответственность за прямые или косвенные убытки, возникшие в результате изменений.



## TRIM TILES $\pm 10$ mm

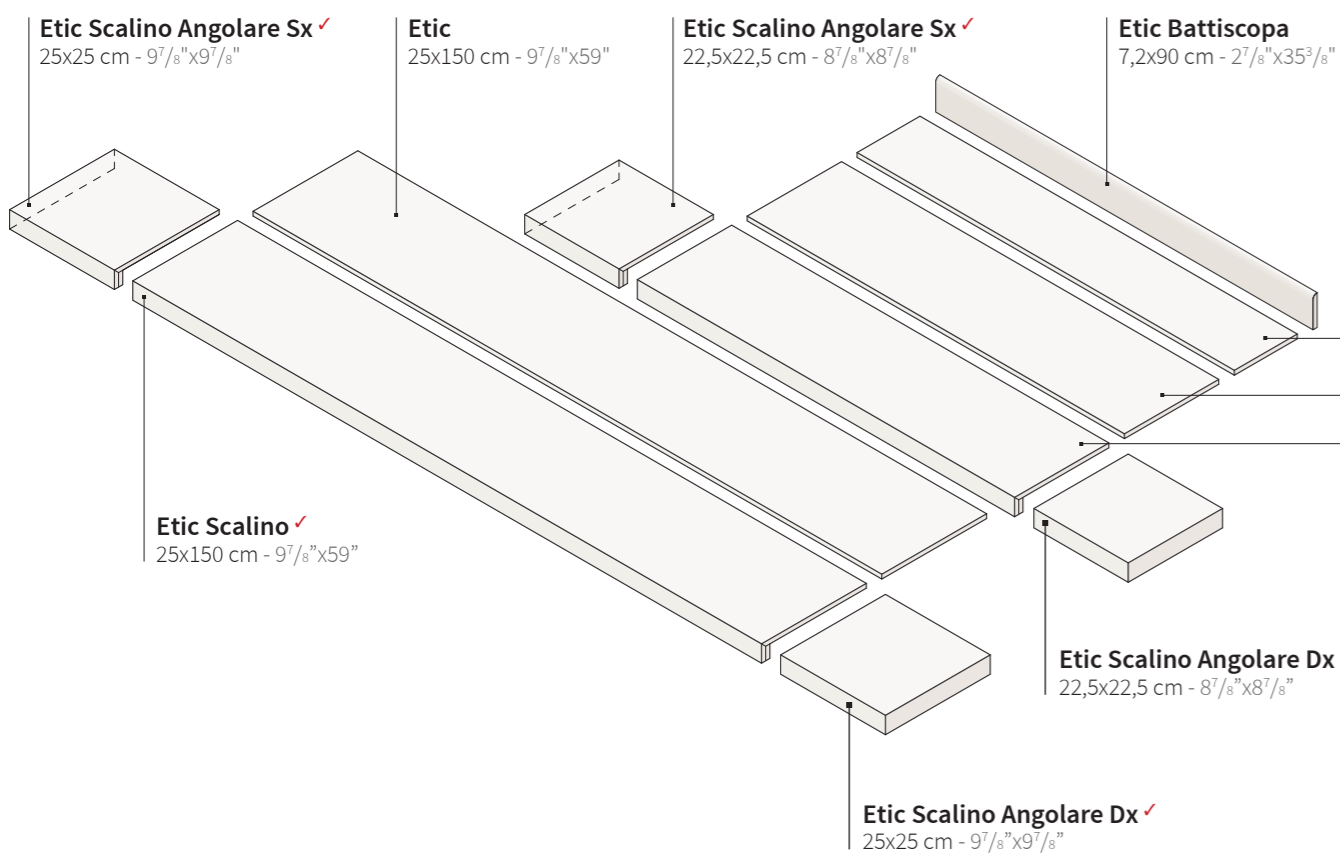

## OUTDOORTRIM TILES $\pm 10$ mm

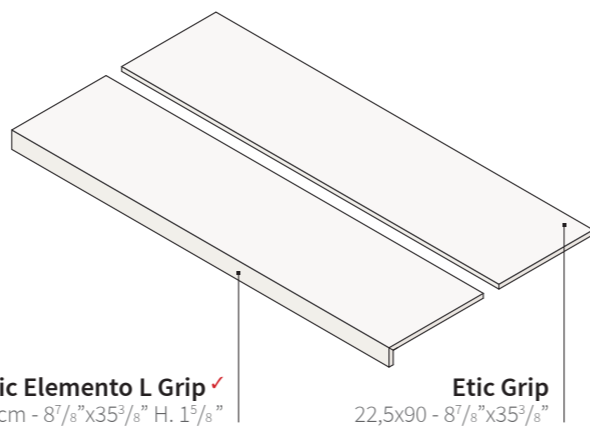

## OUTDOORTRIM TILES $\pm 20$ mm

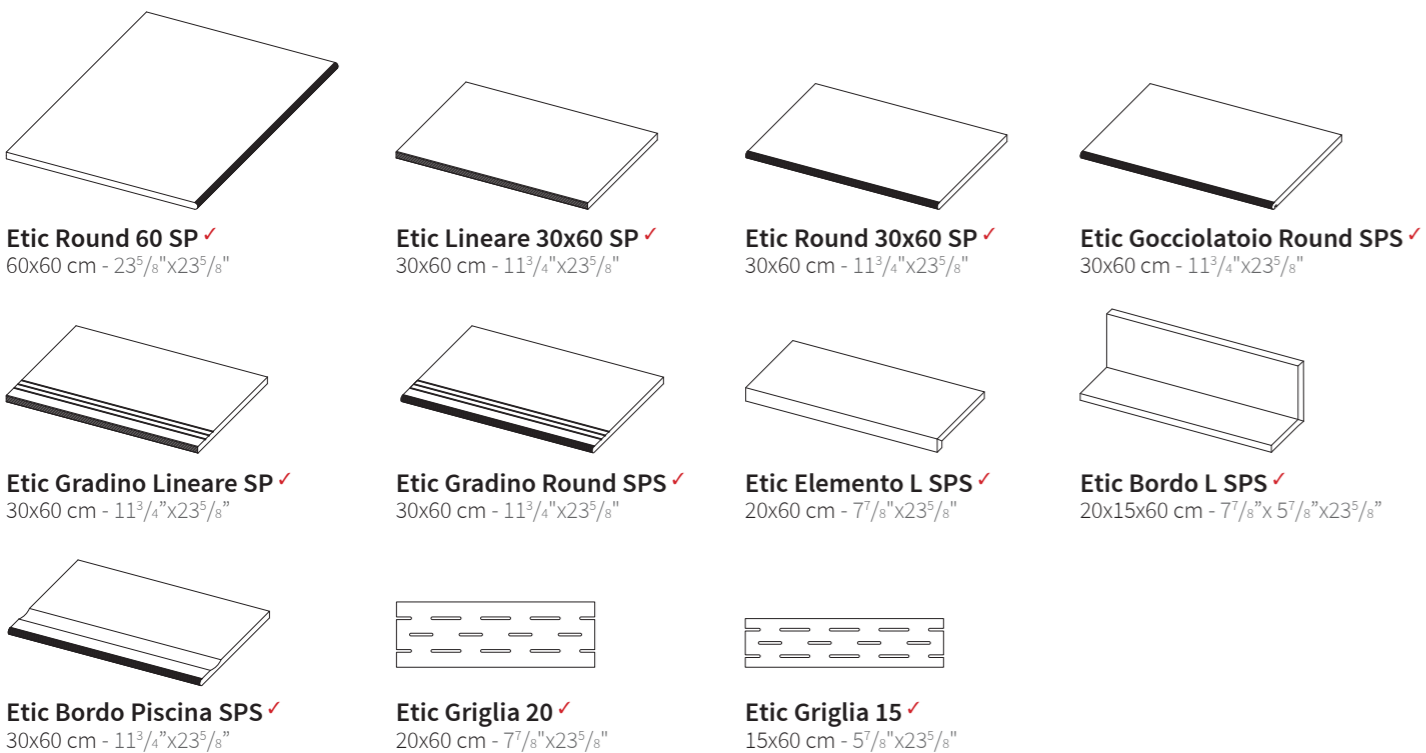

✓ These parts are supplied to order  
I pezzi sono disponibili su ordinazione  
Les pièces sont disponibles sur commande  
Die Teile sind auf Bestellung lieferbar  
Las piezas se hacen por encargo  
Изготавливаются на заказ

For all LASTRA 20mm trims, right/left angular elements are available / Di tutti i pezzi speciali di LASTRA 20mm sono disponibili gli elementi angolari dx/sx / Parmi les pièces spéciales LASTRA 20mm, les éléments d'angle de droite et de gauche sont disponibles / Alle Formteile von LASTRA 20mm sind mit entsprechenden Eckelementen rechts/links erhältlich / Todas las piezas especiales de LASTRA 20mm disponen de los elementos angulares der./izq. correspondientes. / Для всех специальных элементов LASTRA 20mm имеются в наличии соответствующие правые/левые угловые элементы.



## Coloured body porcelain tiles - Rectified monocaliber

Compliant with standards EN 14411:2012 annex G group Bla  
Compliant with standards ISO 13006:2012 annex G group Bla  
Conforme alla norma EN 14411:2012 Appendice G gruppo Bla  
Conforme alla norma ISO 13006:2012 Appendice G gruppo Bla

## Gres porcellanato colorato in massa - Rettificato monocalibro

**25x150 cm** 9<sup>7</sup>/<sub>8</sub>"x59"  $\pm 10$  mm  
**22,5x90 cm** 8<sup>7</sup>/<sub>8</sub>"x35<sup>3</sup>/<sub>8</sub>"  $\pm 10$  mm  
**15x90 cm** 5<sup>7</sup>/<sub>8</sub>"x35<sup>3</sup>/<sub>8</sub>"  $\pm 10$  mm

**30x120 cm** 11<sup>3</sup>/<sub>4</sub>"x47<sup>1</sup>/<sub>4</sub>"  $\pm 20$  mm  
**60x60 cm** 23<sup>5</sup>/<sub>8</sub>"x23<sup>5</sup>/<sub>8</sub>"  $\pm 20$  mm

Technical features Caratteristiche tecniche	Test Method Metodo di prova	Requirements for nominal size N / Requisiti per dimensione nominale N		
		7 cm ≤ N < 15 cm (mm)	N ≥ 15 cm (%) (mm)	
Length and width Lunghezza e larghezza Thickness Spessore Straightness of sides Rettilineità degli spigoli Rectangularity (Measurement only on short edges when L/l ≥ 3) Ortogonalità (Misurazione da condurre solo sui lati corti quando L/l ≥ 3)	ISO 10545-2	± 0,9 <sup>(*)</sup>	±0,6 <sup>(*)</sup>	±2,0 <sup>(*)</sup>
		± 0,5 <sup>(**)</sup>	± 5 <sup>(**)</sup>	± 0,5 <sup>(**)</sup>
		± 0,75 <sup>(***)</sup>	± 0,5 <sup>(***)</sup>	± 1,5 <sup>(***)</sup>
		± 0,75 <sup>(****)</sup>	± 0,5 <sup>(****)</sup>	± 2,0 <sup>(****)</sup>
Surface flatness Planarità	ISO 10545-2	c.c. ± 0,75	c.c. ± 0,5	c.c. ± 2,0
		e.c. ± 0,75	e.c. ± 0,5	e.c. ± 2,0
		w. ± 0,75	w. ± 0,5	w. ± 2,0

Structural Characteristics Caratteristiche Strutturali	Water absorption (in % by mass) Massa d'acqua assorbita (come % della massa)	ISO 10545-3	EN 14411 annex G (Group Bla) EN 14411 appendice G (Gruppo Bla)	
			E <sub>s</sub> ≤ 0,5% Individual Maximum 0,6%	E <sub>s</sub> ≤ 0,5% Valore massimo singolo 0,6%
		ASTM C373	Requirement ANSI A 137.1 Water absorption max ≤ 0,5%	

Bulk Mechanical Characteristics Caratteristiche Meccaniche Massive	Breaking strength Sforzo di rottura Modulus of rupture Resistenza alla flessione	ISO 10545-4	S ≥ 1300 N	
	Impact resistance, as coefficient of restitution Resistenza all'impatto, espresso come coefficiente di restituzione	ISO 10545-5	Declared value Dichiarare un valore	Test method available Metodo di prova disponibile

Surface mechanical Characteristics Caratteristiche meccaniche superficiali	Mohs hardness Durezza Mohs	EN 101 <sup>(1)</sup>	≥ 6 (UGL)	
	Resistance to deep abrasion of unglazed tiles (removed volume) Resistenza all'abrasione profonda delle piastrelle non smaltate (volume materiale asportato)	ISO 10545-6	≤ 175 mm <sup>3</sup>	

Thermal and Igmometric Characteristics Caratteristiche Termo-Igrometriche	Coefficient of thermal linear expansion Coefficiente di dilatazione termica lineare	ISO 10545-8	Declared value Dichiarare un valore	Test method available Metodo di prova disponibile
	Thermal shock resistance Resistenza agli sbalzi termici	ISO 10545-9		
	Moisture expansion (in mm/m) Dilatazione all'umidità (in mm/m)	ISO 10545-10	Declared value Dichiarare un valore	Test method available Metodo di prova disponibile
	Frost resistance Resistenza al gelo	ISO 10545-12	Pass according to EN ISO 10545-1 Test superato in accordo con ISO 10545-1	Required Metodo di prova richiesto

Physical Properties Proprietà fisiche	Bond strength/adhesion for improved cementitious adhesives Adesione a trazione con adesivi cementizi migliorati	EN 1348	Declared value Dichiarare un valore	-
	Reaction to fire Reazione al fuoco	-	-	

Chemical Characteristics Caratteristiche Chimiche	Resistance to household chemicals and swimming pool salts Resistenza ai prodotti chimici di uso domestico e agli additivi per piscina	ISO 10545-13	Minimum Class B (UB for unglazed tiles) Classe minima B (UB per piastrelle non smaltate)			
					Declared Class Dichiarare una Classe	Manufacturer is to state classification Secondo la classificazione indicata dal fabbricante
					Declared Class Dichiarare una Classe	Test method available Metodo di prova disponibile
					Resistance to staining for glazed tiles Resistenza alle macchie piastrelle smaltate	ISO 10545-14

Safety Characteristics (2) Caratteristiche di sicurezza (2)	Barefoot Ramp Test Metodo della rampa a piedi nudi	DIN 51097 (CEN/TS 16165, Annex A)	Declared value Dichiarare un valore	-				
					Shod Ramp Test Metodo della rampa "calzata"	DIN 51130 (CEN/TS 16165, Annex B)	Declared value Dichiarare un valore	-
					Pendulum Friction Test Metodo del Pendolo	UNE-ENV 12633 (CEN/TS 16165, Annex C) BS 7976-2002 (CEN/TS 16165, Annex C)	Declared value Dichiarare un valore	-

Safety Characteristics Caratteristiche di sicurezza	Coefficient of friction (COF) Coefficiente di attrito	B.C.R.A. Rep. CEC/81	D. M. 236/89 del 14/06/89 μ > 0,40 per elemento scivolante cuoio su pavimentazione asciutta μ > 0,40 per elemento scivolante gomma dura su pavimentazione bagnata			
					ANSI A.137.1 Requires a minimum value of 0.42 for commercial areas that are likely to be wet.	
					The Ceramic Tiles Institute identifies Tile Slip Resistant when SCOF ≥ 0,60	
					Declared Classification of the pedestrian surface materials according to the wet pendulum test	

ETIC PRO			
Matt	Honed	Grip	LASTRA 20mm
± 0,3% ± 1,0 mm	± 0,3% ± 1,0 mm	± 0,3% ± 1,0 mm	± 0,3% ± 1,0 mm
± 10,0% ± 0,5 mm	± 10,0% ± 0,5 mm	± 10,0% ± 0,5 mm	± 10,0% ± 0,5 mm
± 0,3% ± 0,8 mm	± 0,3% ± 0,8 mm	± 0,3% ± 0,8 mm	± 0,3% ± 0,8 mm
± 0,3% ± 1,5 mm	± 0,3% ± 1,5 mm	± 0,3% ± 1,5 mm	± 0,3% ± 1,5 mm
± 0,4% ± 1,8 mm	± 0,3% ± 1,5 mm	Not applicable to "strong" structures Non applicabile a strutturati forti	

≤ 0,1 %	≤ 0,1 %	≤ 0,1 %	≤ 0,1 %
≤ 0,5 %	≤ 0,5 %	≤ 0,5 %	≤ 0,5 %

S ≥ 2000 N	S ≥ 2000 N	S ≥ 2000 N	S ≥ 10000 N
R ≥ 45 N/mm <sup>2</sup>	R ≥ 45 N/mm <sup>2</sup>	R ≥ 45 N/mm <sup>2</sup>	R ≥ 45 N/mm <sup>2</sup>
≥ 0,55	≥ 0,55	≥ 0,55	≥ 0,55

6	5	8	8
≤ 150 mm <sup>3</sup>	≤ 150 mm <sup>3</sup>	≤ 150 mm <sup>3</sup>	≤ 150 mm <sup>3</sup>

≤ 7 MK <sup>-1</sup>	≤ 7 MK <sup>-1</sup>	≤ 7 MK <sup>-1</sup>	≤ 7 MK <sup>-1</sup>
Resistant Resiste	Resistant Resiste	Resistant Resiste	Resistant Resiste
≤ 0,01% (0,1mm/m)	≤ 0,01% (0,1mm/m)	≤ 0,01% (0,1mm/m)	≤ 0,01% (0,1mm/m)
Resistant Resiste	Resistant Resiste	Resistant Resiste	Resistant Resiste

≥ 1,0 N/mm <sup>2</sup> (Class C2 - EN 12004)	≥ 1,0 N/mm <sup>2</sup> (Class C2 - EN 12004)	≥ 1,0 N/mm <sup>2</sup> (Class C2 - EN 12004)	≥ 1,0 N/mm <sup>2</sup> (Class C2 - EN 12004)
A1 - A1 <sub>n</sub>	A1 - A1 <sub>n</sub>	A1 - A1 <sub>n</sub>	A1 - A1 <sub>n</sub>

UA	UA	UA	UA
ULA	ULA	ULA	ULA
UHA	-	UHA	UHA

5	5	5	5
A	0	A+B+C	A+B+C
R9	N.C.	R11	R11

Class 1	Class 0	Class 3	Class 3
PTV > 36 Dry PTV = 25+36 Wet	PTV > 36 Dry PTV < 24 Wet	PTV > 36 Dry PTV > 36 Wet	PTV > 36 Dry PTV > 36 Wet

> 0,40 Asciutto > 0,40 Bagnato	> 0,40 Asciutto > 0,40 Bagnato	> 0,40 Asciutto > 0,40 Bagnato	> 0,40 Asciutto > 0,40 Bagnato
> 0,42 Wet	< 0,42 Wet	> 0,42 Wet	> 0,42 Wet
≥ 0,80 Dry ≥ 0,60 Wet	≥ 0,60 Dry 0,50 > 0,60 Wet	≥ 0,80 Dry ≥ 0,80 Wet	≥ 0,80 Dry ≥ 0,80 Wet
Class P2	Class P0	Class P4	Class P5

<sup>(\*)</sup> The permissible deviation, in % or mm, of the average size for each tile (2 or 4 sides) from work size (W). Deviazione ammissibile, in % oppure mm, della dimensione media di ogni piastrella (2 oppure 4 lati) dalla dimensione di fabbricazione (W).  
<sup>(\*\*)</sup> The permissible deviation, in % or mm, of the average thickness for each tile from the work size thickness (W). Deviazione ammissibile, in % oppure mm, dello spessore medio di ogni piastrella dallo spessore riportato nella dimensione di fabbricazione (W).  
<sup>(\*\*\*)</sup> The maximum permissible deviation from straightness, in % or mm, related to the corresponding work sizes (W). Deviazione massima ammissibile di rettilineità, in % oppure mm, in rapporto alle dimensioni di fabbricazione (W) corrispondenti.  
<sup>(\*\*\*\*)</sup> The maximum permissible deviation from rectangularity, in % or mm, related to the corresponding work sizes (W). Deviazione massima ammissibile di ortogonalità, in % oppure mm, in rapporto alle dimensioni di fabbricazione (W) corrispondenti.  
c.c. The maximum permissible deviation from centre curvature, in % or mm, related to diagonal calculated from the work sizes (W). Deviazione massima ammissibile della curvatura del centro, in % oppure mm, in rapporto alla diagonale calcolata secondo le dimensioni di fabbricazione (W).  
e.c. The maximum permissible deviation from edge curvature, in % or mm, related to the corresponding work sizes (W). Deviazione massima ammissibile della curvatura dello spigolo, in % oppure mm, in rapporto alle dimensioni di fabbricazione (W) corrispondenti.  
w. The maximum permissible deviation from warpage, in % or mm, related to diagonal calculated from the work sizes (W). Deviazione massima ammissibile dello sverglamento, in % oppure mm, in rapporto alla diagonale calcolata secondo le dimensioni di fabbricazione (W).  
(1). Requirements european standard EN 178. Requisiti richiesti normativa europea EN 178.  
(2). Determination of slip resistance of pedestrian surfaces; it does not cover sports surfaces and road surfaces for vehicles (skid resistance). Determinazione della resistenza allo scivolamento delle superfici pedonali; non si applica alle pavimentazioni sportive ed alle pavimentazioni stradali veicolari.





atlas concorde

THANKS TO SI RINGRAZIANO

il fuoco degli Dei  
www.ilfuocodegliidei.com

LIVING DIVANI  
www.livingdivani.it

BELFRAMI EMORE  
L'AZIENDA CHE PRESENTA  
www.beltramipelleteria.it

AXO  
www.axolight.it

bongio  
www.bongio.it



## GREEN PROJECT LEED

The LEED standard (Leadership in Energy and Environmental Design) is a rating system dedicated to the development of "green" buildings. Developed by the US Green Building Council and internationally recognised, it points out the necessary requirements to build eco-compatible projects, capable of functioning in a sustainable and autonomous way from an energy point of view, as well as having a low environmental impact throughout their entire life cycle. This system is based on the allocation of credits for each single requirement: the total amount of credits defines the obtained certification level. Also ceramic tiles can contribute to the achievement of LEED points. Ceramiche Atlas Concorde is a member of the US Green Building Council.

Lo standard LEED (Leadership in Energy and Environmental Design) è un sistema di rating per lo sviluppo di edifici "verdi". Elaborato dall'US Green Building Council e riconosciuto a livello internazionale, indica i requisiti per costruire edifici eco-compatibili, capaci di funzionare in maniera sostenibile ed autosufficiente a livello energetico e di avere un basso impatto sull'ambiente durante tutto il loro ciclo di vita. Il sistema si basa sull'attribuzione di crediti per ciascuno dei requisiti: dalla somma dei crediti deriva il livello di certificazione ottenuto. Anche le piastrelle ceramiche possono contribuire al raggiungimento dei crediti LEED. Ceramiche Atlas Concorde è membro dell'US Green Building Council.

VOC FREE

**VOC CONTENT.** Low-emitting materials with zero emission of volatile organic compounds (VOC). It can contribute to the awarding of 1 LEED credit. VOC CONTENT. Materiali a bassa emissione con cessione nulla di sostanze organiche volatili (VOC: "volatile organic compounds"). Può contribuire al raggiungimento di 1 credito LEED. VOC CONTENT. Matériaux à faible émission avec aucune libération de substances organiques volatiles (VOC: "volatile organic compounds"). Peut contribuer à l'obtention d'1 crédit LEED. VOC CONTENT. (VOC-GEHALT) Emissionsarme Materialien ohne Abgabe von flüchtigen organischen Verbindungen (VOC: "volatile organic compounds"). Kann zum Erhalt von 1 LEED Punkt beitragen. VOC CONTENT. Materiales de baja emisión sin aporte de sustancias orgánicas volátiles (VOC: "volatile organic compounds"). Puede contribuir a la obtención de 1 crédito LEED. СОДЕРЖАНИЕ ЛОС. Материалы с низким или нулевым выделением летучих органических соединений (ЛОС). Содействуют получению 1 балла LEED.

The standard LEED (Leadership in Energy and Environmental Design) est un système pour l'évaluation visant au développement d'édifices écologiques. Elaboré par l'US Green Building Council, il est reconnu au niveau international et précise les critères pour construire des édifices compatibles avec l'environnement, capables de fonctionner de manière durable et autonome d'un point de vue énergétique tout en ayant un faible impact sur l'environnement durant tout leur cycle de vie. Le système se base sur l'attribution de crédits pour chacun des critères. La somme de ces crédits détermine le niveau de certification obtenu. Le carrelage en céramique peut lui aussi contribuer à obtenir des crédits LEED. Ceramiche Atlas Concorde fait partie de l'US Green Building Council.

Der LEED Standard (Leadership in Energy and Environmental Design) ist ein Bewertungssystem, das die Entwicklung "grüner" Gebäude fördert. Ausgearbeitet vom US Green Building Council ist dieser Standard international anerkannt und gibt Grundbedingungen für den Bau von öko-kompatiblen d.h. nachhaltigen und in Bezug auf Energie unabhängigen Gebäuden, die während ihres gesamten Lebenszyklus geringe Wirkung auf die Umwelt haben, vor. Das System beruht auf Credits, die man erhält, wenn diese Grundbedingungen des ökologischen Bauens erfüllt sind. Aus der Summe der Credits bestimmt sich das erreichte Zertifikationsniveau. Auch Fliesen können zum Erreichen der LEED Credits beitragen. Ceramiche Atlas Concorde ist Mitglied des US Green Building Council.



**HEAT ISLAND EFFECT.** The light colours reduce the "Heat Island Effect" in outdoor spaces. It can contribute to the awarding of 1 LEED credit. HEAT ISLAND EFFECT. I colori chiari riducono l'effetto "isola di calore" negli spazi esterni. Può contribuire al raggiungimento di 1 credito LEED. HEAT ISLAND EFFECT. Les couleurs claires réduisent l'effet « îlot de chaleur » dans les espaces extérieurs. Peut contribuer à l'obtention d'1 crédit LEED. HEAT ISLAND EFFECT. (WÄRMEINSELEFFEKT) Die hellen Farben reduzieren den «Wärmeinsel-Effekt» in Außenbereichen. Dies kann zum Erhalt von 1 LEED Punkt beitragen. HEAT ISLAND EFFECT. Los colores claros reducen el efecto "isla de calor" en los espacios exteriores. Puede contribuir a la obtención de 1 crédito LEED. ЭФФЕКТ ТЕПЛОГО ОСТРОВА. Светлые цвета уменьшают эффект «теплого острова». Способствуют получению 1 балла LEED.

El estándar LEED (Leadership in Energy and Environmental Design) es un sistema de clasificación para el desarrollo de edificios "verdes". Elaborado por el US Green Building Council y reconocido a nivel internacional, indica los requisitos para construir edificios eco-compatibles, capaces de funcionar de manera sostenible y autosuficiente a nivel energético y de tener un bajo impacto ambiental durante el ciclo de vida completo. El sistema se basa en la atribución de créditos por cada uno de los requisitos: de la suma de los puntos deriva el nivel de certificación obtenido. También los azulejos cerámicos pueden contribuir al conseguimento de los puntos LEED. Ceramiche Atlas Concorde es miembro del US Green Building Council. LEED (Лидерство в области энергоэффективного и экологического проектирования) – признанная на международном уровне сертификационная система оценки зданий по степени экологической чистоты. Разработана Советом экологического строительства США (US Green Building Council) и устанавливает требования к проектированию и строительству зданий с точки зрения энергоэффективности, влияния на здоровье человека и окружающую среду. Система основывается на присвоении баллов по каждому из оценочных параметров, а по сумме накопленных баллов определяется уровень сертификации. Керамические плитки также могут содействовать получению баллов LEED. Ceramiche Atlas Concorde является членом Совета экологического строительства США.

atlas concorde

MADE IN ITALY

www.atlasconcorde.com

The Made in Italy logo of Atlas Concorde stands for style, quality and ethics. Having firmly adhered to the Ethical Code promoted by Confindustria Ceramica, Atlas Concorde places the Made in Italy logo on all the products designed and produced in Italy, that is to say ceramic tiles, decorations and the majority of special trim tiles. Only a small amount of the latter is manufactured in Spain. Atlas Concorde products are produced using eco-friendly technologies, top quality and safe raw materials with the best working conditions guaranteed for our personnel. For these reasons, Atlas Concorde's Made in Italy is the expression of strong values such as style, design, product quality, and respect for the environment and the people who live in it.

Il marchio Made in Italy di Atlas Concorde è sinonimo di stile, qualità ed etica. Avendo aderito con convinzione al Codice Etico di Confindustria Ceramica, Atlas Concorde appone il marchio Made in Italy su tutti i prodotti studiati, progettati e realizzati in Italia, nella fattispecie tutte le piastrelle di ceramica, le decorazioni e la maggioranza dei pezzi speciali. Solo un ristretto numero di questi ultimi è fabbricato in Spagna. I prodotti Atlas Concorde sono inoltre realizzati con tecnologie rispettose dell'ambiente, utilizzando materie prime eccellenti e sicure, garantendo le migliori condizioni di lavoro. Per queste ragioni il Made in Italy di Atlas Concorde è espressione di valori forti quali stile, design, qualità del prodotto, attenzione all'ambiente e alle persone.

The label Made in Italy d'Atlas Concorde est synonyme de style, de qualité et d'éthique. Atlas Concorde a adhéré au Code Éthique de Confindustria Céramique avec conviction et appose le label Made in Italy sur tous les produits étudiés, projetés et fabriqués en Italie : dans ce cas, sur tous les carreaux en céramique, les décorations et la plupart des pièces spéciales. Seul un nombre restreint de ces dernières est fabriqué en Espagne. Les produits Atlas Concorde sont en outre fabriqués avec des technologies qui respectent l'environnement et utilisent des matières premières excellentes et sûres, dans la garantie des meilleurs conditions de travail. Pour ces raisons, le Made in Italy d'Atlas Concorde exprime des valeurs fortes telles que le style, le design, la qualité du produit et le respect de l'environnement et des personnes.

Die Marke Made in Italy von Atlas Concorde ist ein Synonym für Stil, Qualität und Ethik. Aus Überzeugung haben wir uns dem Ethischen Kodex der Confindustria Ceramica (Dachverband der ital. Unternehmen und Unternehmensverbände der Keramikbranche) angeschlossen. Atlas Concorde bringt die Marke Made in Italy auf allen seinen Produkten an die in Italien geplant, entwickelt und realisiert werden, d.h. alle Keramikfliesen, Dekore, Bordüren und der Hauptteil der Spezialteile. Nur eine geringe Anzahl der letzteren werden in Spanien gefertigt. Die Produkte von Atlas Concorde werden darüberhinaus unter Verwendung ausgezeichneter und sicherer Rohstoffe mittels umweltschützender Technologien unter besten Arbeitsbedingungen hergestellt. Aus diesen Gründen ist Made in Italy von Atlas Concorde ein Ausdruck starker Werte wie Stil, Design, Produktqualität.

La marca Made in Italy de Atlas Concorde es sinónimo de estilo, calidad y ética. Adheriendo con convicción el Código Ético de Confindustria Cerámica, Atlas Concorde señala con la marca Made in Italy todos los productos estudiados, diseñados y realizados en Italia, en este caso todas las baldosas de cerámica, las decoraciones y la mayoría de piezas especiales. Solo un restringido número de estas últimas se fabrica en España. Los productos Atlas Concorde se realizan además con tecnologías que respetan el medio ambiente, usando materias primas excelentes y seguras, garantizando las mejores condiciones de trabajo. Por dichas razones el Made in Italy de Atlas Concorde es la manifestación de valores sólidos como estilo, diseño, calidad del producto, cuidado del medio ambiente y las personas.

Маркировка Made in Italy на плитках Atlas Concorde – синоним стиля, качества и этики. С уверенностью приняв «Этический кодекс» Федерации Confindustria Ceramica (ассоциация предприятий керамической отрасли), компания отмечает этим знаком все изделия, разработанные и изготовленные в Италии: керамические плитки, декоры и большинство специальных элементов. Лишь ограниченная часть последних производится в Испании. Изделия Atlas Concorde изготовлены с использованием надежного, высококачественного сырья и передовых технологий, гарантирующих экологическую совместимость производства и оптимальные рабочие условия. Для Atlas Concorde Made in Italy – это выражение важных ценностей, таких как стиль, дизайн, качество. Это уважение к человеку и природе.



Ceramics of Italy

www.confindustriaceramica.it

The Ceramics of Italy logo is an exclusive identification on ceramic products which have effectively been made in Italy by companies that are a part of the Confindustria Ceramica and who adhered to its Ethical Code. This Code, promoted and created by Confindustria Ceramica, commits all companies to communicate, clearly and with transparency, the origin of their products.

Il marchio Ceramics of Italy contrassegna esclusivamente i prodotti ceramici effettivamente realizzati in Italia da un'azienda associata a Confindustria Ceramica che ha sottoscritto il Codice Etico. Il Codice, redatto dalla stessa Confindustria Ceramica, impegna a comunicare con chiarezza l'origine dei prodotti.

The label Ceramics of Italy distingue exclusivement les produits en céramique qui sont effectivement fabriqués en Italie par les sociétés associées à Confindustria Céramique ayant souscrit le Code Éthique. Ce Code, rédigé par Confindustria Céramique, engage ceux qui le souscrivent à communiquer clairement l'origine des produits.

Die Marke Ceramics of Italy zeichnet ausschließlich Keramikprodukte aus, die in Italien, von Unternehmen, welche dem Dachverband der ital. Unternehmen und Unternehmensverbände der Keramikbranche angehören und sich dem Ethischen Kodex verschrieben haben, hergestellt werden. Der Kodex, von diesem Dachverband ins Leben gerufen, verpflichtet sich zur klaren Angabe und Mitteilung der Herkunft der Produkte.

La marca Ceramics of Italy distingue exclusivamente los productos cerámicos realizados efectivamente en Italia por una empresa afiliada a Confindustria Cerámica que ha suscrito el Código Ético. El Código, redactado por Confindustria Cerámica, compromete a quien lo ratifica a comunicar con claridad el origen de los productos.

Знаком Ceramics of Italy маркируются только керамические изделия, которые изготовлены действительно в Италии предприятием-членом Федерации Confindustria Ceramica, подписавшим «Этический кодекс». Кодекс разработан самой федерацией и обязывает ясно указывать происхождение товара.



CERAMICHE ATLAS CONCORDE S.p.A.  
Via Canaletto 141 - 41042  
Spezzano di Fiorano (MO) – Italia

ATLAS CONCORDE USA, Inc.  
117 Seaboard Lane - Suite 170  
Franklin, TN 37067 - USA

ATLAS CONCORDE RUSSIA  
Business centre “Meliora Place”  
Prospekt Mira 6, 129090 Moscow – Russia

**[www.atlasconcorde.com](http://www.atlasconcorde.com)**

Copyright 2016 by Ceramiche Atlas Concorde S.p.A.  
(Spezzano di Fiorano, MO - Italy)  
Tipolitografia Pagani  
February 2016